

Beste kampeerwagen reiziger,

Hartelijk dank voor de aankoop van één van onze EURA MOBIL kampeerwagens, dewelke in de eerste plaats gekenmerkt zijn door onze belangrijke terreinervaring en betrouwbaarheid, allebei een antwoord voor een zorgeloze vakantie. Verder staat onze ervaring te uwer beschikking, en wij zullen ons geen moeite sparen om U tevreden te stellen.

Misschien kent U onze EURA MOBIL kampeerwagens al uit persoonlijke ervaring, oftewel gebruikt U voor de eerste keer een EURA MOBIL kampeerwagen. Sowieso om veiligheidsredenen en in uw eigen belang, vragen wij U beleefd om de bijgevoegde veiligheidsinstructies niet naast U neer te leggen. Deze hebben voornamelijk betrekking op de onontbeerlijke informatie over het gebruik en onderhoud, maar zij bevatten ook belangrijke veiligheidsvoorschriften.

Bijkomend zal U afzonderlijk de nodige documenten en handleidingen ontvangen van het basisvoertuig. Door deze handleidingen te volgen vermijdt U onnodige problemen, zodat uw ervaring met EURA MOBIL kampeerwagens U vele jaren voldoening zal schenken

Voor alle problemen en vragen over onderhoud, aarzel niet om contact op te nemen met één van onze EURA MOBIL verdelers. Deze mensen kennen de kampeerwagens en zijn steeds bereid om voor U een betrouwbare en snelle manier te zoeken om U te helpen.

Geniet op alle momenten van uw EURA MOBIL kampeerwagen, en wij hopen dat U vele ontspannende en veelbewogen momenten ermee kan beleven.

Uw

Eura Mobil Team

## 1. BOORDDOCUMENTEN

**Bij aflevering van uw EURA MOBIL kampeerauto zal een map worden overhandigd met de volgende documenten:**

### 1.1 EURA MOBIL boorddocumenten

- ✓ handleiding voor gebruik van de EURA MOBIL kampeerwagen,
- ✓ EURA MOBIL garantie boekje met de waterdichtheids garantie ,
- ✓ periodiek onderhoud en nazicht,
- ✓ gasttest getuigschrift .

### 1.2 Documenten behuizing en standaarduitrusting

- ✓ onderhoudsvorschriften van het basisvoertuig ( Fiat of Mercedes) .
- ✓ Lijst van erkende merkverdelers van het basisvoertuig.
- ✓ Bediening en montage handleiding van de DUOMATIC koelkast.
- ✓ garantiebewijs en juiste handleiding van het Truma verwarming- en warmwatersysteem C 3402 of C 6002 ) en de extra bijverwarming Truma E 2400 voor de Intégra modellen.
- ✓ instructies en onderhoud voor het chemische toilet Thetford C200
- ✓ instructies en onderhoud voor kookplaat SMEV serie 8000 – 8500
- ✓ instructies en onderhoud voor waterpomp of andere toepassingen.

#### **BELANGRIJK !**

Wij zenden U het Fiat garantiebewijs zodra wij een kopij ontvangen van de inschrijving van uw kampeerwagen EURA MOBIL.

### 1.3 Gebruikershandleiding voor andere opties

- informatie over het ALKO-chassis ( indien uitgevoerd )
- 12 volt airconditioner .
- 220 /240 volt airconditioner .
- snelheidsregelaar MS-300 ( cruise controle ).
- Achteruitrijdcamera Mobitronic RV-100 .
- trekhaak .
- manuele schotelantenne. .
- automatische schotelantenne .
- zonnepanelen .
- zonnewering / luifel .
- motodrager .
- rij verwarming .
- oven / microgolfoven .
- aluminium wielen of andere speciale uitrusting.

**Belangrijke nota :**

De EURA MOBIL controlebeurt van de carrosserie geeft een algemeen beeld naar het onderhoud van het voertuig en eventuele aanpassingen om dit zo optimaal mogelijk uit te voeren !

De algemeen omvattende informatie is belangrijk voor de duurzaamheid van het voertuig en de veiligheid voor zijn medereizigers en het voorkomen van ongevallen door slecht onderhoud !

De op het inspectie formulier vermelde gegevens zoals rechts, links, voor of achter is bekeken vanuit de bestuurders stoel . Alle volume- of gewichtaanduidingen zijn indicatieve waarden !

De constructeur informatie wordt als juist beschouwd en gaat boven deze van de EURA MOBIL informatie !

Hou met bovenstaande gegevens steeds rekening .

**2. Registratie****2.1. Registratie van het voertuig**

*Uw kampeerwagen met de volgende documenten in schrijven :*

- gelijkvormigheidattest .
- verzekeringsbewijs
- inschrijvingsbewijs.

***Vóór de keuring van het voertuig is het noodzakelijk eerst de nummerplaat aan te vragen of de bestaande inschrijving over te laten zetten op het nieuwe voertuig.***

**2.2 Voertuigbelasting ( in sommige Europese landen )**

De voertuigentaks hangt af van PK of KW van de motor en het gewicht van de kampeerwagen .

**Auto's en kampeerwagens onder de 2.8 ton geladen gewicht :**

In sommige Europese landen hangt de taks samen met het vermogen en de vervuiling van de motor ( per 100 ccm ) !

**Auto's en kampeerwagens van 2.8 ton tot 3.5 ton geladen gewicht :**

Taxatie hangt af van het gewicht van het voertuig .

**Auto's en kampeerwagens boven de 3.5 ton geladen gewicht :**

Bij deze voertuigen speelt het gewicht , categorie, vervuiling ( S1/S2) en geluid van de motor een grote rol .

**2.3 Verzekering**

*U hebt een geschikte verzekering nodig die overeenstemt met het gebruik van dit voertuig en het aantal toegestane vervoerde personen. Het laten verzekeren van het voertuig ook voor in het buitenland en eventuele repatriëring van het voertuig en personen. Een omnium verzekering is zeker aan te raden, daar bij een ongeval de herstellingskosten hoog kunnen oplopen en U toch met een degelijk en prachtig voertuig op de baan bent en geen onnodig risico wil lopen om uw voertuig te verliezen !*

**3. Registratienummers****3.1 Chassisnummer**

⇒ Uw basisvoertuig ( Fiat of Mercedes ) heeft een eigen chassisnummer dat eigen is aan de constructeur en altijd wordt gebruikt als referentie voor onderhoud of herstellingen.

⇒ Bij FIAT bevindt zich het chassisnummer onder de motorkap achteraan tegen de stuurcabine aan bestuurderszijde of in de dorpel aan de passagierszijde (onder de vloerbekleding / flap ).

⇒ Bij MB ( MERCEDES ) vindt U het chassis- nummer aan de bestuurderszetel .

### 3.2 EURA MOBIL carrosserie / registratieplaatje

Het identificatieplaatje van EURA MOBIL kan je terugvinden aan de inkomdeur van het woongedeelte, bevestigd tegen de rechter zijwand, met de volgende betekenis :

De eerste en de tweede lijn zijn de naam en adres van de fabrikant in Duitsland.

De volgende lijnen :

Voorbeeld : model S 585 LS

S = productie model ( Sport ) .  
585 = model Nr ( 585 ) .  
LS = indeling kampeerwagen ( in lengte zitmodel )

Vierde lijn : serienummer model vb : 99 28 19

99		= productie jaar
	28	= serienummer
		19
		= individueel bestelnummer serie

Het plaatje stemt overeen met dat voertuig alleen en mag onder geen enkele voorwaarde worden verwijderd of worden verplaatst .  
Sommige kampeerwagens hebben een ALKO-chassis en daardoor een extra identificatieplaatje waar je volgende gegevens op kan terugvinden :

1. Naam en fabrikaat van de producent
2. fabriek chassis- en identificatienummer
3. Max. toegelaten gewicht
4. Max. toegelaten gewicht voor alle voertuigen, aanhangwagen inbegrepen ( het gecombineerde gewicht mag in geen geval dit getal overschrijden ! ).
5. nummer 1 = max. toegelaten gewicht op de vooras
6. nummer 2 = max. toegelaten gewicht op de achteras
7. nummer 3 = max. toegelaten gewicht op de achteras of tandem-as
8. Type : voertuig identificatiecode , voor onderhoud of onderdelen

### 3.3 Banden

Als je weet wat alle getallen op de band willen zeggen is het misschien voor U eenvoudiger een juiste band te kiezen !

Voorbeeld : 215/70R 15 C Q 109 / 107

- 215 = breedte van de band in mm
- 70 = hoogte t.o.v. breedte in %
- R = type van band ( radiaal band in dit voorbeeld )
- 15 = diameter velg in inches
- C = gewicht type wielen
- Q = max. toegelaten snelheid van het voertuig
- 109/107 = snelheidsindex

## 4. Veiligheidsinstructies

### 4.1 Veilig op de weg

- zorg ervoor dat U het max. toegelaten gewicht van de kampeerwagen niet overschrijdt !
- uw bagage zoveel mogelijk verspreiden over de ganse laadruimte.
- zware en hoekige voorwerpen zo laag en gelijk mogelijk laden .
- de geladen voorwerpen eventueel vastmaken om schuiven tijdens rijden te vermijden.
- geen zware voorwerpen in de bovenkasten opbergen die in de rijrichting open gaan.
- controleer voor vertrek dat de buitenluiken en kasten goed gesloten zijn.
- vergrendel de ijskast ( schuiver voor de koelkastdeur schuiven ).
- controleer of de douchedeur is vastgemaakt.
- kijk na of het cabinebed (Integra modellen) goed vergrendeld is met de gordel.
- sluit ALLE deuren, ramen en dakvensters voor vertrek ( ook niet in verluchting stand plaatsen ).
- Verwijder sneeuw, ijs en bladeren van het dak en de voorruit voor vertrek.
- passagiers die zitten in de rijrichting altijd hun gordel laten dragen ( verplicht vanaf modellen 01-10-1999 ).
- voorzie voor de kinderen de nodige erkende veiligheidsstoeltjes en uitrusting .
- voor kampeerwagens ingeschreven vanaf 01-02-2001 is ABS verplicht bij voertuigen zwaarder dan 3.5 T .
- er mag niemand tijdens het rijden de alkoof benutten.
- Vergewis U ervan dat de verplaatsbare tafel (Integra ) goed vast staat.
- het is aan te raden niet recht te staan tijdens het rijden.
- laat geen losliggende voorwerpen in het woongedeelte tijdens het rijden (eventueel opbergen in alkoof).
- bij het parkeren op een helling steeds wielblokken gebruiken om schuiven te vermijden.
- Hou er tevens rekening mee geen aanpassingen aan het voertuig uit te voeren die niet door de constructeur worden erkend of wettelijk zijn toegelaten, hierbij vervalt uw gelijkvormigheidattest .

### 4.2 Gebruikersveiligheid

- bij het vullen van de benzinetank in een gesloten ruimte, geen vuur maken om explosie te vermijden !
- de gasflessen steeds rechtop plaatsen en goed vergrendelen om schuiven tijdens het rijden te vermijden.
- sluit steeds de gaskranen van de toestellen (oven,kookvuur,boiler,...)die je niet gebruikt .
- sluit steeds de hoofdgaskraan op de fles als u de kampeerwagen een langere periode niet gebruikt.
- bij het koken in de kampeerwagen, STEEDS een raam of dakvenster openen.
- alle gastoestellen zijn voorzien van een veiligheidsklep die bij het uitwaaien van de vlam steeds automatisch de gas zal afsluiten .
- sluit of dek NOOIT de voorziene verluchttingsrooster af om verstikking te vermijden !
- indien er enige gasreuk waar te nemen is, sluit onmiddellijk alle gaskranen, VERLUCHT de kampeerwagen zo snel mogelijk en neem contact op met een erkende techniekier .
- bij gasreuk geen toestellen aanzetten of schakelaars gebruiken, rook zeker niet !
- gebruik de kookplaat niet om de ruimte te verwarmen !
- het is aan te raden zeker om de twee jaar de gasleidingen te laten inspecteren door een erkende vertegenwoordiger en de inspectie te laten noteren op een testcertificaat.
- knutsel niet zelf aan de gasaansluitingen maar ga steeds naar een erkende specialist voor uw veiligheid.
- de gemonteerde gasaansluitingen zijn geschikt voor zowel butaan als propaan of in combinatie van de twee.
- Butaan mag maar gebruikt worden tot een temperatuur rond de 0° C .
- propaan daarentegen kan gebruikt worden tot – 42° C

## 4.3 ISO air systeem

- ❖ in de modellen Activa, Contura en Integra is een verse lucht-systeem ingebouwd, het ISO air systeem.
- ❖ Op het controlepaneel boven de inkomdeur is een extra bedieningspaneel aangebracht met een drietraps ventilator-regelaar.
- ❖ Om het ISO-air systeem te kunnen gebruiken moet de motor zijn uitgeschakeld en de stroom op het controlepaneel zijn ingeschakeld.
- ❖ De verse lucht wordt via de onderzijde van het voertuig naar binnen gezogen en via een filter ontdaan van stof en vuil .
- ❖ Daarna wordt de verse lucht via de luchtkanalen bovenaan de kasten in het interieur geblazen wat een aangenaam gevoel geeft in de leefruimte.
- ❖ De stoffilter aan de inlaat moet jaarlijks worden vervangen.
- ❖ De luchtinlaat zal zich automatisch sluiten bij het rijden en de ventilator zal niet meer kunnen gebruikt worden om het inzuigen van vuile lucht in het interieur te vermijden.

## 5. VOOR HET VERTREK

### 5.1. Laadvermogen kampeerwagen

#### 5.1.1 Volgens inschrijvingsbewijs en identificatieverslag

Het toegelaten laadvermogen wordt berekend uit het Max. toegelaten gewicht te verminderen met het gewogen leeggewicht bij de eerste keuring . De gegevens kan U ook terugvinden in de infobrochure van de kampeerwagens bij uw EURA MOBIL verdeler ( gewicht zonder opties ).

Het standaard leeg gewicht omvat :

- Het voertuig met standaard uitrusting ( incl. reserve wiel ).
- Het gewicht van de bestuurder ( ca 75 Kg )
- Volle benzine tank ( ca 65 Kg )

Houd er bij het laden steeds rekening mee om zware voorwerpen zo laag mogelijk in de kampeerwagen te laden !  
Lichte voorwerpen mogen hoger opgeborgen worden.  
Verdeel de zwaardere voorwerpen in de bagageruimte ook zoveel mogelijk over de verschillende assen.

#### 5.1.2 Leeggewicht met opties

Meer gegevens kan je vinden in de infobrochure bij uw verdeler.

Opties op de kampeerauto moeten nog steeds bij het standaard gewicht worden geteld zoals fietsrek , dakrek , luifel.....  
Het juiste gewicht kan men maar eerst weten nadat het voertuig is gewogen bij de eerste keuring.  
Bij deze keuring kan ook worden afgeleid hoeveel gewicht en personen U nog mag vervoeren .  
Zorg er ook voor dat uw gevarendriehoek en verbandkoffer in orde zijn en de verbandkoffer nog niet is vervallen.

### EEC RICHTLIJN 91/21

Deze Europese richtlijn geeft aanwijzingen voor de lege kampeerwagens.

De gegevens in de catalogoog bevatten steeds de basis uitrusting ( gas, water, elektriciteit...), en tevens het aantal mee te nemen passagiers en hun normale bagage, berekend per persoon naargelang de lengte van het voertuig .

Dus dit wil zeggen dat het max. laadvermogen automatisch vermindert met het aantal mee te nemen personen !!

### 5.2 Sleutels

De volgende sleutels worden bij uw EURA MOBIL afgeleverd :

1. Twee contactsleutels.  
Bij de Sport, Activa en de Contura passen deze ook voor de passagierskant en benzinetank.
2. Drie kampeerwagen sleutels :
  - voor de ingangdeur van de kampeerwagen,



- het WC luikje,
- het gasluik,
- alle opbergluiken,
- de vers water vulstop,
- de inkomdeur van bestuurder en passagier van de Integra kampeerwagens,
- de benzinstop van de Integra modellen .



#### 5.2.1. De inkomdeur van de kampeerwagen

**Openen via de buitenzijde :** (zie ook blz. 12 – hoofdstuk 8.1)

Ontgrendel de deur door met uw sleutel een 90° draaibeweging naar rechts te maken.

Verwijder de sleutel en om te openen, trek aan het handvat .

**Openen via de binnenzijde :**

Neem het handvat van de deur met uw linker hand, ontgrendel met uw rechter hand .

Om de deur te sluiten (slot) druk de vergrendeling in.

#### 5.2.2 Bergluiken :

Om de opbergluiken te openen de sleutel naar links draaien, om deze terug te vergrendelen naar rechts draaien. Om een ontgrendeld luik te openen de zwarte handgreep naar u toe trekken.

### **BELANGRIJK :**

*De luiken zijn speciaal strak ontworpen om zo een goede sluiting te krijgen en waterdichtheid te verzekeren !*

## **5.3 Niet te vergeten voor vertrek**

Om ten volle van uw EURA MOBIL te kunnen genieten, is het aan te raden de volgende zaken zeker niet te vergeten :

- twee volle gasflessen, vooral in de koude periodes (11 kg / st ).
- Een aansluitingskabel voor 220 /240 volt alsook een blauwe EEC aansluitstekker met nodige koppel en aansluitstukken voor verschillende landen.
- Verlengkabel ( +/- 25 m )
- Een soepele vulbare watertas of tuinslang voor het bijvullen van de vers watertank.
- Voetpomp voor autobanden .
- Verbandkoffer.
- Gevarendriehoek en eventueel extra waarschuwingslicht.
- Extra kampeermateriaal (stoelen - tafel – bijtent .....).

#### 5.3.1. Remmen en bandendruk

Alle onderdelen van het remsysteem zijn goedgekeurd voor het ontworpen voertuig ( in Duitsland = ABE ) . Alle veranderingen en wijzigingen mogen niet worden uitgevoerd zonder uitdrukkelijke toestemming van de constructeur !

Gebruik nooit andere remvloeistof die niet overeenkomt met deze in de vloeistofhouder !

### **BELANGRIJK :**

*Te lage bandendruk reduceert de veiligheid en het rijtcomfort van de kampeerwagen !*

Type	Fiat Ducato 15		Fiat Ducato MAXI		MB 313 CDI		MB 416 CDI		MB 616 CDI	
Banden	215 / 70 R 15 C		215 / 75 R 16 C		225 / 70 R 15 C		195 / 70 R 15 C		205 / 70 R 16 C	
wielbasis	voor	achter	voor	achter	voor	achter	voor	achter	voor	achter
toegelaten last / as	1.750Kg	1.850 Kg	1.850 Kg	2.120 Kg	1.750 Kg	2.240 Kg	1.750 Kg	3.200 Kg	2.100 Kg	4.360 Kg
			2000 Kg	2 x 1.500 Kg						
bandendruk	5.0 bar	5.0 bar	5.5 bar	5.5 (4) bar	3.5 bar	4,5 bar	4.5 bar	4,5 bar	4.8 bar	5.3 bar

### 5.3.2 Wettelijke bepalingen in Duitsland voor kampeerwagens

VOORZIENING	Totaal gewicht tot 2.8 ton	Totaal gewicht tot 3.5 ton	Totaal gewicht meer dan 3.5 ton
Verzekering	- eigen schade - verzekering geschikt voor het type voertuig	- eigen schade - eigen schade t.w.v. de aankoopprijs / huidige waarde - standaard verplichte verzekering	- eigen schade - eigen schade t.w.v. de aankoopprijs / huidige waarde - standaard verplichte verzekering
Max. snelheid bebouwde kom buiten bebouwde kom autoweg	50 Km / h 100 Km / h 130 Km / h (aanbevolen)	50 Km / h 100 Km / h 130 Km / h (aanbevolen)	50 Km / h 80 Km / h 80 Km / h
inhalen + 3.5 Ton	toegelaten	toegelaten	NIET toegelaten
inhalen stilstaand vrachtverkeer + 3.5 Ton	toegelaten	toegelaten	NIET toegelaten
tussen rijafstand	geen beperking	geen beperking	MET beperking
parkeren op rijbaan	toegelaten	toegelaten	NIET toegelaten
parkeren bij nacht op de rijbaan bebouwde kom buiten bebouwde kom	parkeerlicht verplicht standlicht verplicht	parkeerlicht verplicht standlicht verplicht	steeds standlichten of waarschuwingslichten gebruiken steeds standlichten gebruiken
parkeren op openbare afgebakende parkeerplaatsen	toegestaan indien geen verbodsborden	toegestaan indien geen verbodsborden of niet toegestaan met gemarkeerde parkeerplaatsen	toegestaan indien geen verbodsborden of niet toegestaan met gemarkeerde parkeerplaatsen
Veiligheidsuitrusting	verbanddoos gevarendriehoek	verbanddoos gevarendriehoek waarschuwingslichten	verbanddoos gevarendriehoek waarschuwingslichten



## 5.5 Controlelijst voor vertrek

### Controleer even de volgende zaken voor U vertrekt

- Sluit alle ramen ( ook NIET in verluchtungsstand plaatsen ).
- Controleer of alle dakramen en buitenluiken gesloten zijn .
- Draai uw extra steunen naar boven en verwijder uw wielblokken .
- Sluit alle deuren en vergrendel de schuiven van het interieur.
- Berg alle losse bagage goed op en vergrendel .
- Draai de zonneluifel in, vergrendel en berg de draaistang op .
- Trek het inkomtrapje naar binnen .
- Zorg dat uw vuilwatertank ledig is gemaakt ( op de daarvoor bestemde plaats ledigen ) .
- Zet de verwarming af voor je vertrekt .
- Vul eventueel uw vers watertank met vers water bij.
- Vergeet uw waterstop niet terug te plaatsen na het vullen .
- ledig het chemische toilet ( op de daarvoor bestemde plaats ledigen ) .
- vul uw chemische toilet terug met vloeistof .
- controleer ook even de volgen punten :
  - batterijvermogen,
  - binnen- en buitenverlichting,
  - water niveau van de motor,
  - ijskaststand (indien niet voorzien met automatische energiekeuze ),
  - verwarming,
  - deksels kookplaat en spoelbak,
  - bandendruk ( ook reserveband niet vergeten ).

### **Niets vergeten :**

- droogvoeding, toiletpapier, producten voor toilet, linnen, onderhoudsproducten, etc.....
- nodige reisdocumenten, boordpapieren, reispas, onderhoudsboekje en garantiepapieren.
- Nodig gereedschap om een wiel te vervangen en kleine herstellingen uit te voeren.
- De nodige wegenkaarten of uw routeplan.
- Reserve smeltzekeringen en lampjes.
- Ijskast reeds 24u op voorhand laten voorkoelen voor vertrek.

## 5.6 Vervangen van een band

- Parkeer de kampeerwagen op een vlakke en stevige ondergrond .
- Plaats uw gevarendriehoek op de juiste afstand van uw voertuig en zet de waarschuwingsverlichting aan.
- Trek een reflecterend veiligheidsvestje aan voor uw eigen veiligheid.
- Trek de handrem goed op en zet in 1<sup>e</sup> versnelling ( voor een automaat voertuig zet in stand "P" ) en blokkeer de wielen met uw wielblokken diagonaal t.o.v. het te vervangen wiel.
- Neem het nodige gereedschap (de krik en wielsleutel uit de beschermhoes).
- Maak de bouten iets los van de te vervangen band.

- Neem uw reservewiel en leg het bij het wiel dat je moet vervangen. (reservewiel vind je onder het chassis aan de achterzijde van uw kampeerwagen.
- Plaats de krik op de juiste plaats onder het voertuig ( zie instructieboekje constructeur ) en plaats de krik parallel t.o.v. de as .
- Draai met behulp van de hendel de krik naar boven en vergewis U ervan dat de ondergrond stevig genoeg is om het voertuig naar boven te draaien en de krik vlak staat .
- Maak de bouten van de wielen los en verwijder het wiel .
- Plaats het nieuw wiel en maak met de hand de bouten vast .
- Maak de bouten stevig vast met de wielsleutel en steeds de kruisgewijze bouten vastschroeven.
- Bij aluminium wielen na een aantal Km terug aantrekken !!
- verwijder de krik en berg het reservewiel terug op en ruim alle gereedschap op .
- Bij de volgende stop in een autowerkplaats controleer de bandendruk en de wielbouten of deze stevig zijn aangetrokken .
- **vervang zo snel mogelijk de defecte band !**
- Meer info van uw voertuig zie instructieboekje : FIAT Blz 129 – Mercedes Blz 314

**BELANGRIJK :**

- de krik van het voertuig is enkel geschikt om het voertuig op te krikken bij het wisselen van een band.
- bij herstellingswerken onder het voertuig deze krik NIET gebruiken !
- Ga nooit onder een opgekrikt voertuig , dit is zeer gevaarlijk !
- Indien noodzakelijk, gebruik het geschikte gereedschap en beveilig het voertuig tegen wegbollen of verzakken zodat U niet geplet geraakt onder het voertuig !

**6. OP REIS**

Neem uw tijd ! U bent met vakantie, en niet “ op de vlucht “ zoals sommige zeggen of zoals het in een leuke film wordt voorgesteld. Als U alles bij elkaar hebt gezocht voor de reis en alles goed hebt gepland zal er niet veel verkeerd lopen op uw reis. Het blijft wel steeds een avontuur !

**6.1 Nog enkele aanwijzingen**

- Het uitschuifbaar trapje moet ingetrokken zijn voor het starten van de motor, anders zal een geluidssignaal U er op wijzen dat dit nog niet is ingetrokken.
- U kan het trapje aan de inkomdeur bedienen naast de lichtschakelaar voor de binnen- en buitenverlichting of van op de bestuurderszetel .
- Het geluidssignaal stopt van zodra het trapje volledig is ingetrokken.
- Zorg ervoor dat niemand op het trapje staat of er geen voorwerpen meer opliggen.
- Bij het tanken van brandstof of het parkeren in overdekte plaatsen, steeds uw gaskraan dicht draaien en de fles ontkoppelen.
- Het is NIET toegestaan om te verblijven in de alkoof tijdens het rijden.
- Tijdens het rijden moet de ijskast / diepvries combinatie steeds op 12 Volt stand staan !
- Zorg er steeds voor dat de ijskast is vergrendeld zodat de deur niet kan opengaan tijdens het rijden.
- Indien het voertuig is uitgerust met veiligheidsgordels is het VERPLICHT voor de passagiers deze zitplaatsen te gebruiken en zich stevig in te klikken .
- Indien er kinderen meereizen, moet de wettelijke uitrusting worden voorzien zodat ook de kinderen een veiligheidsgordel kunnen dragen tijdens het rijden .

## 6.2 Zetelverdeling kampeerwagen

- De schets hiernaast geeft een voorbeeld van volgorde bij de zetelverdeling in uw kampeerauto.
- Maak dus steeds eerst gebruik van de zetels met veiligheidsgordels.
- Hou ook rekening met de toegelaten massa per as bij vervoer van meerdere personen.
- Kies de juiste gewichtsverdeling om zo uw stabiliteit en rijcomfort te behouden.

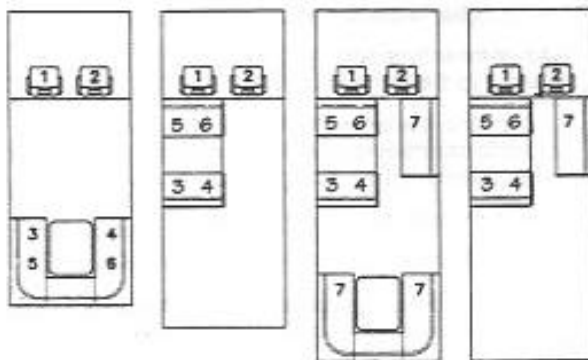

## 7. Kamperen met de kampeerwagen

- Kijk uit naar een goede plaats waar U uw kampeerauto zo horizontaal mogelijk kan plaatsen.
- Trek de handrem op en plaats uw voertuig in 1e versnelling, en voor nog meer veiligheid plaats uw wielblokken.
- Voor een betere stabiliteit is het aangeraden om enkele stevige houten planken / balkjes onder de wielen te plaatsen zodat de wielen bij hevige nachtelijke buien niet in de ondergrond zouden zakken.
- Voor U de kampeerauto goed plaatst, controleer of U genoeg water en gas hebt.
- Vul steeds de watertank op de bestemming, zo moet U al dit gewicht niet steeds vervoeren.

### 7.1 Aansluitingen

- Voor de aansluiting op het stroomnet van 220 - 230 Volt, gebruik steeds de driepolige CEE kabel.
- Wanneer U naar het buitenland reist, vergewis U ervan welke aansluiting er in die landen wordt gebruikt en schaf U een set van koppelstukken aan zodat U steeds overal een netaansluiting kan nemen.
- Uw aansluitkabel zou best uit flexibele rubber, 3 x 2.5 mm<sup>2</sup> en ongeveer 25 m lang moeten zijn.
- Het aansluitpunt voor het net bevindt zich aan de rechter buitenzijde van de kampeerwagen of aan de zijde van de bestuurder.

### 7.2 Elektrisch trapje

Voor vertrek steeds controleren of het trapje volledig naar binnen is getrokken, het signaal op het bordpaneel is een laatste controle indien het niet volledig naar binnen is getrokken.

#### **BELANGRIJK :**

- gebruik het trapje niet als het niet behoorlijk is uitgeschoven
- geen kinderen of dieren in de buurt laten waar het trapje wordt uitgeschoven.
- vertrek niet voor het geluidssignaal ophoudt.

#### **ONDERHOUD :**

- Alle bewegende delen regelmatig smeren.
- Ook wanneer U normale wegen berijdt, is het aangeraden het trapje en de scharnieren regelmatig te reinigen daar er stof en andere deeltjes in de gesmeerde onderdelen beschadigingen kunnen veroorzaken.
- Bij het berijden van slechtere wegen, zoals wegen met veel zand en slijk, bij sneeuw en ijs, het trapje sneller een onderhoudsbeurt geven.

## 8. Bewonen van de kampeerauto

Uw kampeerwagen EURA MOBIL is standaard zeer goed en comfortabel uitgerust om U er aangenaam in thuis te voelen.

- De zuiver en vuil water tank geeft U de mogelijkheid een douche te nemen, te wassen, naar het toilet te gaan of een afwas in de keuken te doen.
- De keuken is uitgerust met een kookplaat, dampkap, een 97 l ijskast en een 10,5 l vriesvak, opbergruimte voor voedingswaren, drank en kookgerij ( inclusief besteklade ).
- Tevens een verwarmingssysteem "C" met een warmwatertank, een goed en vernuftig verluchtingsysteem, een badkamer met lavabo en spiegel en een C200 toiletsysteem.
- Naargelang het model een aparte douche met schuifdeur of plooider indien gewenst

- Er zijn natuurlijk ook de zetels en de tafel , slaapmogelijkheden in de alkoof, het uitvouwbare bed en naargelang het model ook een bankbed.
- Ramen, deur en dakvensters volgens uw keuze om de leefruimte zo licht en luchtig mogelijk te maken.
- Het bedienen van de bovenvermelde inrichting wordt hierna uitvoerig beschreven.
- Met deze mogelijkheden kan U onafhankelijk kamperen tijdens uw reizen.

## 8.1. De kampeerwagen deur

Uit veiligheidsoverweging kiest EURA MOBIL om de inkom deur uit één stuk te maken ( dus geen tweedelige deur als bij caravans ). Als optie kan U steeds een vliegende deur bestellen .

De modellen Activa, Contura en Integra hebben ook standaard een buitenverlichting naast de inkomdeur die U kan bedienen aan de binnenzijde van de kampeerauto. De hoofdschakelaar op het instrumentenpaneel ( boven de inkomdeur ) moet aanstaan zodat een geel lichtje op het paneel zal oplichten wat betekent dat er spanning is op het interieur en de binnenverlichting .

### Openen van de deur via de buitenzijde :

- Steek de sleutel in de opening (1) en draai 90° naar rechts, nu is het slot ontgrendeld.
- draai de sleutel terug tot originele positie en trek de sleutel eruit.
- Trek de deur open aan de handgreep (2).
- Om te sluiten : de deur dicht doen, de sleutel in het slot (1) steken en 90° naar links draaien tot U een vergrendeling hoort, de sleutel terug naar de middenstand draaien en eruit trekken.

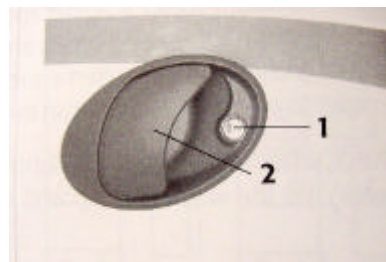

### Sluiten van de deur via de binnenzijde :

- Trek gewoon de deur in het slot en druk de knop onderaan in om te vergrendelen.



## 8.2 Ramen

Vergeet niet dat U en de andere personen zuurstof gebruikt die aanwezig is in uw kampeerwagen, maar dat het kookvuur ook zuurstof nodig heeft en dat het dan nodig is een raam of dakluik te openen om verstikking te voorkomen.

Om de leefruimte voldoende van verse lucht te voorzien, open steeds een raam of dakraam door deze op de verluchtingsstand te plaatsen. Bij koud weer probeer een evenwicht te zoeken tussen verwarmen en verluchten, zo vermijdt U condensatie in uw kampeerwagen en onaangename muffe geurtjes .

Verlucht de kampeerwagen regelmatig, ook al gebruik je hem langere tijd niet.

Bij extreme weersomstandigheden en vochtige dagen kan er zich een oxidatielaag vormen op ijzeren onderdelen wat later kortsluitingen of defecten kan veroorzaken.

De ramen zijn voorzien van een dubbele Acryl glaslaag, allemaal uitgerust met een automatisch blokkeringsstelsel. Voor het reinigen van de ramen lees verder in hoofdstuk 16.1

### **TIP :**

- *Acryl glas oppervlak is zeer krasgevoelig, reinig daarom de ramen NOOIT met een droge doek of gebruik geen chemische producten die niet geschikt zijn voor Acrylramen !*
- *Gebruik geen ontdooispray of ijschraper om sneeuw en ijs van de Acrylramen te verwijderen.*
- *Reinig de ramen met een zachte spons en zeep ( geschikt voor de Acryl ramen ), en spoel met water .*

Wanneer er een hoge luchtvochtigheid is, is het mogelijk dat er zich tussen de twee Acryl ramen condensatie kan vormen. U moet niet ongerust worden, deze zal verdwijnen van zodra de vochtigheid in de lucht zal verminderen .

Vergeet de ramen niet te sluiten wanneer U vertrekt na het verluchten, ook niet in de verluchtingsstand plaatsen tijdens het rijden.

**Openen en sluiten van de ramen****Om te openen :**

Om de ramen te openen : begin met de hendel onderaan, hou het knopje van de hendel ingedrukt en draai naar links boven. Om de andere hendels te ontgrendelen niet vergeten het knopje telkenmale ingedrukt te houden.  
Duw nu de raam open tot de gewenste opening en de telescopische arm zal automatisch op een stand vergrendelen.

**Om te sluiten :**

Duw de openstaande raam een beetje hoger en je zal een klik horen, nu is de telescopische arm ontgrendeld en geleid nu met de hand de raam zachtjes naar beneden ( dus de raam niet laten vallen ! ). Vergrendel eerst de onderste grendel en dan de zijgrendels . Bij het forceren van de raam is het mogelijk dat de geleiders worden beschadigd, hierdoor vervalt uw garantie !

De ramen zijn allemaal voorzien van een verduisteringsgordijn en een vliegengaas.  
Om een goede vergrendeling te bekomen steeds eerst de vliegengaas naar beneden trekken en goed vergrendelen met de onderste verduisteringsgordijn. Dan de vergrendeling in het midden indrukken en zachtjes naar boven trekken tot op een bepaalde hoogte. Bij het terug openen opletten dat U de vliegengordijn niet laat schieten, de oprolveer zou beschadigd kunnen raken. De rolgordijnen niet steeds gesloten houden, de oprolveer verliest hierdoor zijn oprolkracht.

**Verluchtingsstand :**

Open en sluit dus steeds de ramen zoals hierboven is beschreven, sluit ze steeds onmiddellijk af aan de binnenzijde.

Je kan de ramen ook op verluchtingstand vergrendelen, dit gebeurt door de raam ongeveer 2 cm open te zetten en te vergrendelen op de rand van het raamkader.

**8.3 Dakraam**

Om dit te openen neem één of de twee grepen vast, druk de hendels in de handgrepen in en druk zachtjes naar boven. Je kan het dakraam naar verschillende zijden kantelen wanneer U wel of niet wind wil laten binnenwaaien !

**8.4 Eettafel**

Naargelang het model is het mogelijk een verlengstuk aan de tafel aan te brengen. Onder de tafel is een gebogen meubelbuis gemonteerd, trek deze naar de doorgang toe .

Leg het bijbehorend stuk tafelblad in de ontstane opening .

Niet op het uitschuifbaar stuk zitten, de verankering van de meubelbuis zou kunnen afbreken .

**8.5 Hangkast**

Naargelang het model ( Activa - Contura - Integra ) is er in de hangkast verlichting voorzien dat automatisch zal aangaan bij het openen van de deur. Aan de onderzijde van de kast is nog een deurtje dat toegang geeft tot de boiler / verwarming.

**8.6 Slapen in de kampeerwagen****8.6.1 Alkooft ( Activa en Sport modellen )**

- Het alkooftbed blijft steeds op de zelfde positie, en kan dus steeds opgemaakt blijven .

- Om de doorgang naar de stuurcabine te vergemakkelijken, is het mogelijk het voorste stuk van het alkoof bed naar boven te duwen, zodat er een grotere instapopening beschikbaar wordt gemaakt. (niet bij de Mercedes modellen).
- Aan beide binnenzijden van het alkoofbed zijn haken voorzien om een veiligheidsnet in op te hangen om te voorkomen dat tijdens de nacht iemand uit het bed zou vallen. Het net is vastgemaakt aan de onderzijde van het bed en moet enkel in de haken worden opgehangen.
- Uw kampeerwagen is standaard voorzien van een houten ladder om de alkoof beter te kunnen betreden.

#### 8.6.2 Plooi bed ( Integra modellen )

- Het plooi bed in de voorzijde van uw integraal model kan eveneens opgemaakt terug worden dicht geplooid .
- Om het bed naar beneden te halen maak je eerst de veiligheidsgordel los die het bed tegen de zoldering houdt, neem nu de greep in het midden vast en trek naar beneden. Hou er rekening mee de voorste zetels in de goede stand te draaien om het bed volledig naar beneden te kunnen trekken.
- Gebruik steeds de handgreep in het midden om het bed naar boven of beneden te duwen.

#### 8.6.3 Vast bed ( naargelang het model )

- Sommige modellen hebben aan de achterzijde een vast bed of enkele stapelbedden . Bij deze bedden hoeven geen speciale handelingen worden uitgevoerd.

#### 8.6.4 Alkoof verluchting en verwarmen

- De verwarmingsbuizen zijn gemonteerd tot tegen de voorwand van de alkoof. Om de alkoof beter te verwarmen is het aan te raden enkele verwarmingsmonden te sluiten om zo meer warmte in de alkoof te blazen.

#### 8.6.5 Tafel bed ( eetruimte )

##### **a. vaste tafel :**

- hef de tafel naar boven,
- trek de vergrendelinghendels aan de onderzijde van de tafel naar U toe,
- klik de tafelpoot naar binnen door de schuiver van de poot naar boven te duwen zodat deze naar binnen klikt ( 90° ),
- hef nu de tafel uit de geleider,
- plaats het tafelblad op de voorranden van de zitbank,
- indien U het bed breder wil maken, de verbreder tussen de tafel en zijwand plaatsen,
- indien U een kampeerauto hebt met twee volledige zitbanken ( 4 zitplaatsen ) : de zijkant van de bank op de vergrendeling duwen, de zijwand gaat open. Om de slaapruijnte van het tafelbed breder te maken, de plaat openplooi en in de rand van de zitbank klikken.
- plaats nu de twee extra kussens tegen de buitenwand,
- leg nu het rugleuningkussen met de dikste vorm naar de stuurcabine gericht, leg dan de twee zit kussens en weer een rugleuningkussen met de dikste vorm naar de achterwand van de kampeerauto gericht.
- Zo, nu is uw bed klaar om opgemaakt te worden,
- Om de tafel terug in het midden te plaatsen na het slapen, de hendel in het midden van de tafel aan de bovenzijde naar beneden drukken ( als de tafel terug in de geleider is vergrendeld ) en de tafel een beetje links of rechts schuiven tot deze in een voorgemaakte vergrendeling klikt en zo terug gecentreerd tussen de zitbank staat.

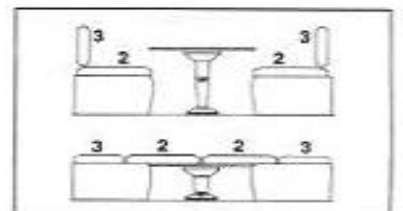
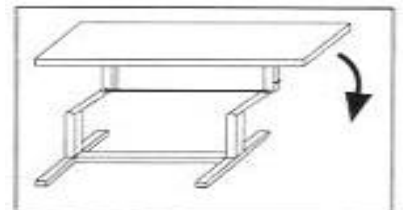
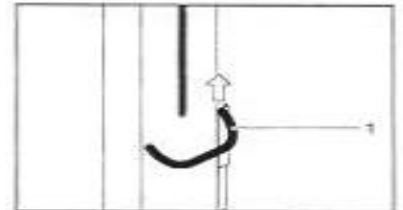

##### **b. modellen met verplaatsbare plooi tafel :**

- trek de beugel aan de zijkant van de tafel naar boven (1),
- op hetzelfde moment duwt of trekt U de tafel naar beneden toe, tot de tafel in zijn laagste tand klikt,
- met de omgekeerde beweging brengt U de tafel terug in de originele positie,
- schuif de naar beneden geplooi de tafel tot tegen de zitbank,
- plaats de twee zijkussens met de dikste zijde naar buiten gericht,
- plaats de zitkussens en de extra kussens tussen de zijkussens,
- om alles terug in de oorspronkelijke staat te brengen ga omgekeerd te werk.

## 8.7. Bergruimte

Uw EURA MOBIL beschikt over een uitgebreid volume aan bergruimte, vooral de ruimte tussen de dubbelbodem. Deze ruimte is eenvoudig te bereiken via tal van buitenluiken, alsook via de openingen in de woonruimte.

De volgende ruimtes zijn ter beschikking :

- hangkast met kleerhanger en verlichting (niet in Sport modellen).
- legkasten in woonruimte volgens indeling,
- bovenkasten
- keukenkasten en schuiven met één besteklade,
- als optie is een TV kast leverbaar met TV aansluiting in optie,
- zitbank bergruimte,
- volgens model tevens in de keuken een ingebouwde vuilemmer.
- Op vraag een speciaal toegangsluik in de achterwand (volgens model), ook surfluik genoemd.

### BELANGRIJK :

- de onderste keukenkasten zijn centraal vergrendelbaar met een draaiknop onderaan het werkblad.
- Zorg er steeds voor dat deze is vergrendeld voor het vertrek.

## 9. Elektrische systemen

Alle EURA MOBIL kampeerwagens zijn uitgerust met een gecombineerd systeem van 230 Volt en 12 Volt. Wanneer U bent aangesloten aan het net, zullen de batterij(en) steeds en continu worden bijgeladen door middel van een oplader. De 230 Volt aansluitingen in de woonruimte worden tevens van stroom voorzien.

Het 12 Volt circuit wordt voorzien van stroom door één of twee woonbatterijen die in de dubbele bodem van uw kampeerauto zijn gemonteerd ( niet van de startbatterij ). De batterijen staan in verbinding met de motor, een oplader en een stroomverdeler bevinden zich achter de passagierstoel. Het controlepaneel bevindt zich boven de inkomdeur van uw kampeerwagen. De batterijen mogen op elk moment worden aangesloten aan de netspanning. Indien de oplaadspanning hoger dan 13,4 Volt bedraagt, zal deze de startbatterij beginnen bij te laden.

Een 12 A of 18 A oplader zorgt ervoor dat uw batterij(en) optimaal blijven . Overladen van de batterijen is normaal niet mogelijk, de oplader slaat af als de batterijen hun maximum spanning van 14.4 Volt hebben bereikt ( rood led zal op het controlepaneel oplichten) . Tijdens het opladen zal het groene Lampje branden.

Bij de alkoofmodellen bedient de schakelaar op de wand achter de bestuurder het plafondlicht in de leefruimte en schakelt radio / cd aan of uit. De schakelaar op het dashboard van de integraalmodellen bedient het elektrische trapje. Een signaal is te horen bij het starten van de motor indien het trapje nog niet is ingetrokken. De rechtse schakelaar bedient het plafondlicht .

Aan de inkomdeur is ook een paneel voorzien, waar het plafondlicht en buitenlicht kan worden bediend en tevens het trapje kan worden in of uit gezet. Bij draaiende motor kan men van dit paneel geen gebruik maken.

### 9.1 230 Volt kringloop in de kampeerwagen

Een Europlug aansluitpunt ( EEC 17 standaard ) bevindt zich aan de buitenwand van de kampeerauto om aan te koppelen aan het 230 Volt stroomnet ( in de meeste gevallen aan de linker zijde van de kampeerauto).

De stroom gaat dan naar een hoofdverdeler die gemonteerd is in de zijwand van de dubbele bodem. Deze verdeler is voorzien van een automatische zekering van 10 A en dient tevens als schakelaar om bij defecten de stroom af te sluiten.

Indien de zekering zelf afslaat, raadpleeg zo snel mogelijk uw vakman om het defect op te zoeken en te herstellen. Forceer de zekering niet om deze toch maar aan te zetten, U kan ernstige schade aan uw elektrisch systeem toebrengen .



## 9.2 Aansluiten op het 230 Volt net

Ga als volgt te werk bij het aansluiten van uw kampeerwagen op het 230 Volt netspanning.

- Neem uw aansluitstukken en uw verlengkabel ,
- doe het beschermkapje van uw aansluitstuk op uw kampeerwagen open,
- sluit de CEE stekker aan op de kampeerauto,
- gebruik de nodige verlengkabel,
- steek nu uw stekker in de 230 Volt netaansluiting.
- afkoppelen doet U in de omgekeerde volgorde.

## 9.3 Batterijen

Naargelang het model heeft uw kampeerauto één of twee 12 V batterijen ( start batterij niet meegerekend ). Deze bevinden zich in de dubbele bodem van uw kampeerwagen, gewoonlijk in de bank met de veiligheidsgordels. Zoals al eerder vermeld worden de batterijen tijdens het rijden steeds opgeladen via de alternator, en bij aansluiting op het 230 V net via de transformator naar de oplader.

Indien aansluiting op het net niet mogelijk is ( tijdens winter berging ) moet U erop letten dat de batterijen voldoende op spanning blijven door regelmatig het voertuig toch te gebruiken of tot een aansluitpunt te rijden en op te laden. Op het controlepaneel kan U de spanning van uw batterijen aflezen.

Probeer op reis zoveel mogelijk uw batterijen op te laden via het 230 V net. Na uw vakantie is het best uw batterijen minsten 12 uur ( liefst meer ) te laten opladen, zodat deze terug volledig op spanning zijn als U uw kampeerauto in de garage plaatst. Zelfs na een lange reis zijn uw batterijen nooit volledig opgeladen ! Zeker aan te raden is de batterijen op te laden voor U het voertuig in de winterberging plaatst ! Het volledig opladen van één batterij bedraagt 12 uur , dus twee batterijen is dan minstens 24 uur . Om tijdens de winter de batterij te sparen en stroomverlies uit te schakelen ontkoppel de POSITIEVE pool ( met + teken ) van uw batterij !

De batterijen in uw EURA MOBIL zijn speciale woonbatterijen die enkel geschikt zijn voor huishoudelijk stroomverbruik in uw kampeerwagen, dus bij vervanging GEEN start batterijen plaatsen, die gaan snel defect ! Opladen met een andere batterijlader dan die is geïnstalleerd in uw kampeerwagen is een risico operatie, daar de gemonteerde oplader speciaal is ontworpen en berekend voor de EURA MOBIL kampeerauto . Met een niet erkende oplader is het mogelijk dat de batterijen beginnen te lekken of dat de platen in uw batterij krom gaan trekken .

Indien u een stroomgenerator of zonnepanelen aansluit, mag dit enkel de bedoeling zijn om de batterijen te optimaliseren maar niet voor langdurige autonomie .

### Belangrijk :

- Om zeker te zijn dat U voldoende stroomvoorraad hebt, steeds uw batterijen 24 uur op voorhand opladen voor U op reis vertrekt !
- De batterijen hebben weinig onderhoud nodig. Toch is het aan te raden de batterijen regelmatig even te controleren of er nog voldoende vloeistof in de batterijen is en de platen in de batterij niet droog staan.
- Indien U moet bijvullen steeds gedestilleerd water gebruiken dat geschikt is voor batterijen !

### Beschrijving van de werking van de batterij :

Ongeacht of het gaat over een batterij die gevuld is met vloeistof of met gel, er zal steeds eenzelfde chemische reactie optreden. Een volledig opgeladen (6 cel) batterij bevat zwavelzuur, en heeft een vermogen van > 12,8 Volt. De batterijplaten die uit lood bestaan, worden gebruikt als negatieve pool, en de vloeistof als positieve pool. Door deze reactie zullen de stoomdeeltjes zich vast zetten op de loden sponzige platen . Deze deeltjes die zich vastzetten, hebben dezelfde elektrische eigenschappen, waardoor de stroom eigenlijk wordt opgeslagen in die loden platen.

Om de batterij volledig op te laden is er ongeveer 12 uur nodig, wel te verstaan dat deze wordt opgeladen met de geschikte oplader zoals deze in uw Eura Mobil is ingebouwd.

Na één dag stilstand heeft de batterij al een deel van zijn vermogen terug verloren doordat de deeltjes die vast zaten op de loden platen zich terug loslaten en ook hun energie verliezen.

Daarom is het belangrijk uw batterij(en) regelmatig op te laden om zo de levensduur van uw batterij(en) te verlengen.



## 9.3.1 Enkele bekende oorzaken bij batterijstoring :

**1. lage spanning = weinig capaciteit = batterij storing,**

- onvoldoende opgeladen (minder dan 12 uur totale oplading / batterij )--> oplossing : de batterijen terug opladen .
- oplader is defect,
- foutieve externe oplader gebruikt,
- teveel toestellen in gebruik ( stroomverbruik en oplaadcapaciteit niet in evenwicht ) .

**2. geen stroom :**

- stroomverbruikers of lichten laten branden,
- sluit de hoofdschakelaar op het controlepaneel even af,
  - \* onderbreking van de verwarmingsthermostaat,
  - \* zonnepanelen,
  - \* stroom van het controle paneel,
  - \* transformator / oplader,
  - \* andere kleine stroomverbruikers ( klok, licht, diodes,.....) .

Voorbeeld :

Kleine toepassingen gebruiken al snel 55 mA / uur aan stroom, wat hier wordt bedoeld is dat ongeveer 1,32 Ah (Ampère-uur) wordt ontnomen van uw batterij / dag en dat een volledig opgeladen batterij op ongeveer 2 maanden uw totaal opgeladen batterij zal leeg trekken. Met als resultaat, dat U na het terug volledig opladen van de batterij niet meer de volledige capaciteit zal kunnen opladen, omdat er mogelijk één of meerdere cellen in de batterij kunnen beschadigd zijn !

**3. leeg lopen batterij : ( niet te wijten aan permanent gebruik van stroom )**

- wanneer de temperatuur tussen de 20° C en 25° is, zal uw batterij in normale omstandigheden 0,1 % per dag aan vermogen verliezen, en indien de temperatuur stijgt over de 35° zal uw batterij zelfs tot 0,7% per dag aan vermogen verliezen .
- indien uw batterij al zwakker is en in combinatie met hogere buiten temperaturen zal deze veel sneller leeglopen, ook in combinatie met het normale stroomverbruik tijdens uw reis, zal dit niet kunnen opgevangen worden met het tussentijds opladen tijdens het rijden !
- AAN TE RADEN : laadt uw batterijen minstens één maal per maand op .
- raadpleeg ook de eventuele meegeleverde batterij informatie indien maatregelen nodig zouden zijn (volgens type).

**4. oplader :**

- uw kampeerwagen is uitgerust met een oplader van 12 A of 18 A .
- 12 A oplader is geschikt om bij de " Sport " modellen één batterij in 12 uur volledig op te laden. Voor de andere modellen die met twee batterijen zijn uitgerust is hier 24 uur nodig om beide batterijen volledig op te laden.
- de batterijen kunnen niet worden overladen daar de batterijlader zal afslaan als uw batterijen de volledige capaciteit hebben bereikt.
- Indien de batterij maar een vermogen heeft van 10 Volt zullen automatisch alle verbruikers worden onderbroken om zo uw batterij te beschermen.

➤ Volledige opgeladen batterij	-->	13.8 Volt	bij 1 A gang bare stroom
➤ Stand-by	-->	11.5 Volt	bij 8 A gang bare stroom
➤ Lege batterij	-->	10.8 Volt	bij 10 A

**5. testen van het batterijvermogen :**

Als op het controlepaneel boven de inkomdeur het waarschuwingslichtje van " lage batterij" aangaat, en de batterij wordt niet opgeladen voor U stroom gebruikt ,is het mogelijk dat de batterij onherstelbaar wordt beschadigd en dat vervanging een noodzaak zal worden. Als U uw kampeerauto langer dan 4 weken in de garage laat zonder deze te gebruiken is het aan te raden de batterij af te koppelen door de positieve pool los te maken en van de batterij te doen .

## 6. vervangen van de woonbatterij :

Installeer nooit een startbatterij in uw kampeerwagen, hierdoor is er mogelijkheid dat deze zou kunnen exploderen. Uit veiligheidsoverweging, laat steeds de nieuwe batterij plaatsen door één van onze vakmensen in een erkende garages .

## 7. opladen startbatterij :

Deze zal enkel worden bijgeladen als het controlepaneel aan staat . Indien het controlepaneel af staat zal deze enkel de woonbatterijen opladen.

## **9.4 Controlepaneel SPORT**

### Overzicht controlepaneel SPORT model ( van links naar rechts )

- ⇒ Aan / uit schakelaar,
- ⇒ Test schakelaar voor batterij 1 en batterij 2,
- ⇒ Schakelaar voor volume inhoud vers watertank en vuil watertank,
- ⇒ Verwarming schakelaar / Duomatic met geel LED verlichting,
- ⇒ Schakelaar voor waterpomp,
- ⇒ Schakelaar voor lampen en andere 12 V aansluitingen met geel LED,
- ⇒ Klok.



### Verklaring van de display symbolen :

- ⇒ Scherm voor het volume in % in de tank,
- ⇒ Batterij voltage van batterij 1 / batterij 2 in Volt,
- ⇒ Opladen via de draaiende motor,
- ⇒ Parallel symbool batterij B1 / B2 (met draaiende motor of netaansluiting),
- ⇒ Minimum stroom (Volt) indicator,
- ⇒ Symbool aangesloten aan het net ( 230 Volt),
- ⇒ Defecte zekering indicator.

### Verklaring melders :

- ⇒ Automatische afsluiting wanneer de spanning lager is dan 10 Volt,

### Verklaring alarm melders :

- ⇒ Alarm indien de vers watertank nog 20 % inhoud heeft (symbool watertank flikkert),
- ⇒ Alarm indien de vuil watertank voor 80 % vol is ( symbool afvalwatertank flikkert),
- ⇒ Batterij met laag vermogen B1 ( 11,5 Volt ) flikkerend symbool batterij + chassis,
- ⇒ Batterij met laag vermogen B2 ( 11 Volt ) flikkerend symbool batterij + kampeerwagen symbool,
- ⇒ Minimum voltage van de batterij bereikt, lampsymbool flikkert,
- ⇒ Gas reserve (Duomatic), gasflessen symbool flikkert.

Om de tijd in te stellen, hou de klok schakelaar ongeveer 3 sec. ingedrukt tot het display flikkert, nu stelt U eerst het uur in en daarna de minuten door gebruik te maken van de pijltjes schakelaars.

## **9.5 Controlepaneel Activa, Contura, Integra modellen ( C 2015-EM)**

Dit controlepaneel heeft enkele functies meer dan het paneel van de Sport modellen. In de meeste gevallen is het controlepaneel ook te vinden boven de inkomdeur van de kampeerwagen.

### Toetsen : ( van links naar rechts )

1. aan / uit schakelaar met groen lampje,
2. programmeertoets,



3. indicatie van het vermogen van de batterijen 1 & 2 in volt,
4. huidige vermogen van de batterij in Ampère,
5. indicatie van het volume van de vers watertanks in %, of de vuil watertank ;
6. display voor de binnen en buiten temperatuur,
7. keuze schakelaar voor andere functies samen met schakelaar 2,
8. programmeertoets samen met schakelaar 2,
9. waterpomp schakelaar,
10. binnenverlichtingen ,
11. vorst beveiliging voor de Duomatic,
12. uitschakelaar voor het onderbreken van het geluidsignaal dat meldt dat de gasvoorraad bijna op is of de temperatuur lager is dan 3° ,
13. schakelaar om van gasfles te wisselen,
14. indicator voor inhoud van de tanks of vermogen van de batterijen,
15. alfanumeriek display,
16. symbool dat de wekker is ingesteld,
17. display voor korte waarschuwing meldingen,
18. melding dat trapje nog uit staat met draaiende motor,
19. melding dat het verbruik meer is dan 10 volt,
20. waarschuwing gasfles bijna leeg,
21. waarschuwing vers watertank bijna leeg,
22. waarschuwing vuil watertank bijna vol,
23. waarschuwing U bent in programmeermode,
24. waarschuwing batterijen,
25. opladen via zonnepanelen,
26. startbatterij,
27. woonbatterij,
28. batterij oplading via generator,
29. aangesloten aan het net (230 volt),
30. parallel opladen batterij B1 en B2,

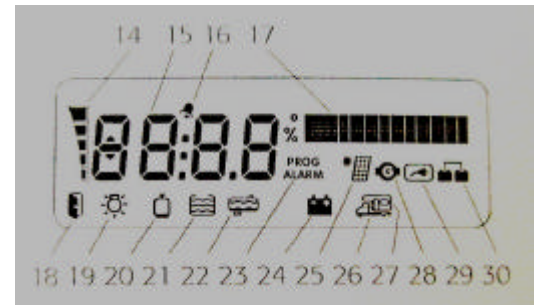

## 9.6 Extra controlepanelen Integra modellen

Deze display is een temperatuurmeter die volledig in het instrumentenpaneel van de integraal modellen is ingewerkt.

Het rode lampje aan de rechterzijde waarschuwt de bestuurder dat het wegdak ijsig kan zijn en dat de buitentemperatuur lager is dan 3°.

Het bedieningspaneel links naast het stuur bedient de binnenverlichting in de stuurcabine, de mistlichten, het trapje, ( niet afgebeeld : het rolluik van de voorruit, buitenspiegel verwarming en de afstelling van de koplampen ).

Zorg er steeds voor dat het rolluik van de voorruit steeds voor vertrek wordt vergrendeld links en rechts van de raam, om te voorkomen dat het rolluik tijdens het rijden naar beneden zou komen.

Het bedienen van de motor van het rolluik is tijdens het rijden niet mogelijk, enkel bij stilstand .

Anders zou het rolluik tijdens het rijden uit de geleider kunnen schuiven.



## 10. Watervoorziening kampeerwagens

### 10.1. Beschrijving

De EURA MOBIL kampeerwagens zijn standaard uitgerust met een waterdruk pompsysteem . De waterdruk wordt door deze pomp opgebouwd die gemonteerd is in de dubbele bodem. Zet de pomp aan op het controlepaneel en draai een waterkraan open, zo hebt U onmiddellijk 7 liter water per minuut beschikbaar. De pomp kan slechts gebruikt worden nadat de hoofdschakelaar op het controlepaneel is aangezet en ook de schakelaar die de pomp van stroom voorziet.

De keuken, badkamer en douche zijn uitgerust met verchromde één greep kranen. Deze kranen hebben ceramische patronen die een beetje onderhoud nodig hebben.

Gebruik nooit de waterkraan als deze bevroren is, want je zal de kraan onherstelbaar beschadigen !

## 10.2. Vullen van de watertank

De zuiver watertank vulstop is aan de buitenzijde voorzien van het label " WASSER " ( water in het Duits ) en U kan de vulstop vinden aan de linkerzijde van de kampeerwagen . Deze stop kan je openen met de sleutel die ook kan gebruikt worden voor alle opbergluiken. Steek de sleutel in de stop, hou de stop tegen en draai de sleutel naar links om te openen. Trek de sleutel eruit en draai met twee vingers de stop naar links en op het einde van de draaibeweging trekt U een beetje.

Vul nu uw watertank met het nodige water en ga omgekeerd te werk om de stop terug af te sluiten.

De watertank is ook voorzien van een overloop, dus niet ongerust worden als de tank begint te lekken als U de tank vult tot aan de vulstop.



Kijk goed uit waar U wat bijvult, geen benzine in de watertank, want enkele druppels zijn voldoende om de totale watertank te vervuilen !

## 10.3. Reinigen van de zuiverwatertank

- ✓ Schakel de pomp uit op het controlepaneel ( geel lampje gaat uit ),
- ✓ Schroef de grote rode stop bovenaan de zuiverwatertank los ( alleen de 150 L watertanks ),
- ✓ Trek de afsluithendel op de bodem van de tank naar de juiste zijde naar boven en trek de stop eruit (zie foto hiernaast).
- ✓ Open alle kranen en controleer of het water wegvloeit.
- ✓ Desinfecteer de tank regelmatig om algenvorming, slijm en ziektekiemen te voorkomen en spoel de tank goed na.
- ✓ Plaats de afsluithendel terug in de bodem en druk de hendel naar beneden en sluit bovenaan de rode stop goed af.

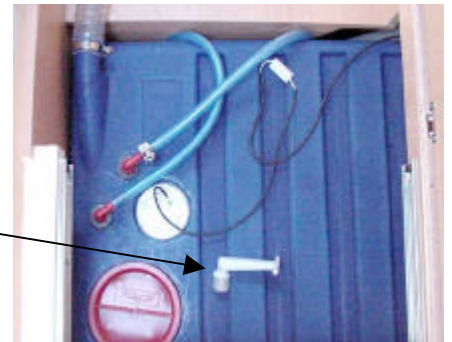

## 10.4. Waterpomp

De waterpomp is geïnstalleerd op een droge en goed verluchte plaats in de dubbele bodem.

Laat geen brandbare voorwerpen in de buurt van de pomp liggen die door de warmte kunnen smelten.

De pomp kan redelijk warm worden bij langdurig gebruik.

Deze zelftrekkende waterpomp is zo dicht mogelijk geplaatst bij de watertank. Onder elk van de steunen is er een rubberen kapje geplaatst om de trilling van de pomp te dempen.

### **BELANGRIJK**

- **Gebruik de pomp niet als er in de buurt explosiegevaar bestaat.**
- **Het starten van de pomp kan gensters geven die een explosie kunnen veroorzaken.**
- **De waterdruk mag niet hoger zijn dan de op de pomp vermelde waterdruk.**
- **Alle bevoorradingsproblemen ( zoals bij een lege watertank ) zouden de pomp kunnen beschadigen.**
- **De waterpomp motor heeft ook een automatische overdrukklep.**
- **Bij oververhitting zal de pomp afslaan, laat de pomp afkoelen en controleer daarna of de motor terug normaal opstart.**
- **De oververhitting beveiliging zal afslaan als de motor voldoende is afgekoeld.**

De pomp stopt uit zichzelf als deze de juiste waterdruk heeft bereikt.

Indien de druk vermindert en zakt tot onder het normale niveau, zal de pomp terug in werking treden tot de normale druk weer is bereikt.

### **BELANGRIJK :**

**Indien de watertank leeg is en de pomp lucht heeft aangezogen, zal de pomp NIET meer automatisch afslaan en kan de pomp onherstelbaar worden beschadigd. Dit voorval valt NIET onder garantie !**

Hoe vullen :

1. voor het vullen de tank grondig spoelen,
2. Vul de watertank rustig en vermijd te veel waterdruk bij het vullen,
3. gebruik enkel leidingwater en zorg dat er geen vuil mee in de tank geraakt daar dit de pomp kan beschadigen,
4. draai alle kranen open,
5. zet dan de schakelaar van de pomp aan,
6. wanneer nu water uit de kraan loopt, de kraan sluiten nadat alle lucht eruit is,
7. wanneer alle kranen zijn ontvlucht, moet de pomp normaal afslaan.
8. zet steeds bij het verlaten van de kampeerwagen de waterpompschakelaar af.
9. indien U de kampeerwagen in de winter niet verwarmt, de watertank ledigen en het water uit de waterpomp en leidingen laten lopen !

Defecten :

1. De pomp werkt niet  
→ kijk of U spanning hebt .
2. De pomp werkt maar er komt geen water  
→ kijk of er nog genoeg water in de tank is ( vul de tank indien nodig ),  
→ reinig de filter op de waterpomp,  
→ controleer of de leidingen nog aangesloten zijn,  
→ vervang eventueel een beschadigde leiding,

**open de pomp NIET, uw garantie VERVALT onmiddellijk !**

**10.5 De vuilwatertank**

- Vervuild water mag niet zomaar worden geledigd of op de grond worden uitgegoten.
- De 120 L vuilwatertank bevindt zich tussen de dubbele bodem van uw kampeerwagen.
- Via flexibele afvoeren wordt het afvalwater van keuken, badkamer en douche naar de vuilwatertank gevoerd.
- Elke afvoer is voorzien van een sifon om reuk uit de tank te vermijden. Zorg er steeds voor dat de sifons zuiver blijven.
- Om de tank te ledigen : plaats de kampeerwagen over de plaats geschikt om te ledigen en draai de hendel in de dubbele bodem open. Indien U niet tot aan het afvoerpunt kan rijden, de bijgeleverde flexibele verlengdarm aankoppelen . Reinig de verlengdarm na het ledigen voor U deze terug opbergt !
- Ledig steeds voor U vertrekt, zo vermijdt U overgewicht en onaangename geurtjes onderweg. Indien U de kampeerwagen een lange tijd niet gebruikt de kraan laten openstaan na het ledigen voor verluchting, maar wel terug sluiten als U vertrekt !
- Ook bij vries temperaturen en U verwarmt de kampeerwagen niet, de tank ledigen .

**10.6 Tips voor ledigen van de vuilwatertank**

1. ledig steeds uw tank op de voorziene plaats en niet zomaar in de natuur,
2. gebruik de lozingsplaatsen aan service punten, campings en aan sommige benzinstations,
3. de vuilwatertank steeds ledigen VOOR U vertrekt,
4. ledig de vuilwatertank zo vaak mogelijk ( gewicht = meer benzine verbruik),
5. de zuiverwatertank vullen voor de noden onderweg, dus geen volle tank meeslepen.
6. Vul de tank zo dicht mogelijk bij de plaats van bestemming of onderweg.

**11. WC**

## 11.0 Chemisch toilet Thetford

- Het Thetford wc systeem is uitgerust met een eigen afvaltank die via de buitenzijde bereikbaar is.
- Het eerste deel van het toilet is het zitgedeelte (2) dat draaibaar is in een naar U gekozen richting en voorzien is van een wc-bril en deksel (1). Tegen de achterwand is een drukknop (4) voorzien om de wc door te spoelen.
- In de zijkant van de wc-pot is een hendel (3) om het luikje te openen tussen de pot en de afvaltank.
- Het tweede deel is de afvaltank onder de wc-pot. Deze kan worden verwijderd via een luikje (14) aan de buitenzijde van de kampeerwagen. De tank is voorzien van een draaibare uitgietsbuis (6), automatische ventilatie (7), een luchtventiel(12), twee afdekplaatjes(9) en een handvat (8 & 12) om de tank te dragen.
- Deze afvaltank verzekert de best mogelijke hygiëne in uw kampeerwagen.

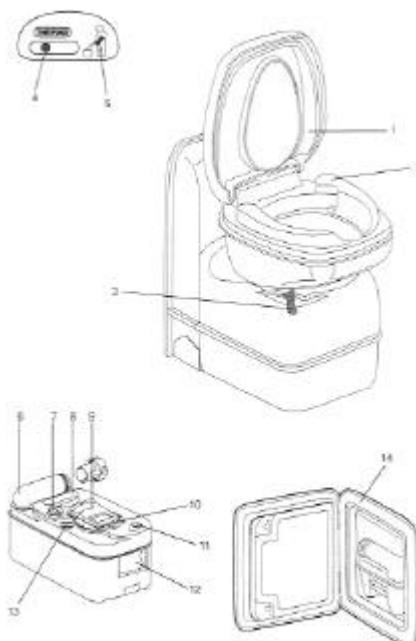

## 11.1 De 1<sup>e</sup> ingebruikname van de WC

- open het luik aan de buitenzijde van de kampeerauto om de tank eruit te trekken,
- trek het gele hendeltje op de bodem van het luik een beetje naar boven, en neem het handvat van de tank en trek deze eruit.
- trek zachtjes en hou de afvaltank een beetje schuin naar beneden,
- plaats de tank met het handvat naar boven en draai de uitgietsbuis naar boven.
- verwijder de dop van de uitgietsbuis(dop heeft ook een maatmarkering ).
- giet de voorziene hoeveelheid sanitaire Thetford vloeistof in de buis.
- doe er 1 tot 2 liter water bij tot de bodem met water is bedekt.
- plaats de dop terug op de uitgietsbuis.
- plooi de uitgietsbuis terug in de juiste stand.
- plaats de afvaltank zachtjes terug op zijn plaats in het luikje en vergrendel de tank onderaan.

Giet nooit de sanitaire vloeistof in de afvaltank via de wc aan de binnenzijde.

Kijk goed na of de tank terug is vergrendeld, anders is het mogelijk dat U niet de tank vult, maar wel de behuizing !

## 11.2 gebruik van het chemisch toilet

Draai de toiletpot in de gewenste positie.

Voor U het toilet gebruikt even doorspoelen door op de blauwe drukknop op de achterwand te drukken.

U moet er wel op letten dat de waterpomp schakelaar in " aan" positie staat op het controle paneel.

Zodra U de spoelknop loslaat stopt de spoeling.

Als U voor het toilet staat, vindt U aan de linker buitenzijde van de toiletpot een zwarte hendel.

Door deze hendel zachtjes naar voor te trekken, opent U de schuif tussen de toiletpot en de afvaltank.

Om te sluiten de hendel terug naar achter duwen.



## 11.3 Ledigen chemisch toilet

De afvaltank heeft een capaciteit van 17 liter en moet worden geleegd wanneer het lampje van de niveauaangever op de achterwand brandt. Dit lampje zal branden als de tank de 15 liter inhoud heeft bereikt. Vanaf dat moment is er een rest capaciteit van 2 liter hetgeen neerkomt op nog 5 spoelbeurten .

Om onaangename geurtjes uit de tank te vermijden, ledig deze om de twee à drietal dagen.

NOTA : Laat de afvaltank niet te vol worden

Bij storingen zie voor meer uitleg in het instructieboekje van Thetford.

1. Open het buitenluik op uw kampeerauto en haal de afvaltank eruit.
2. Opgelet : dit kan enkel als binnen de schuif tussen toiletspot en afvaltank gesloten is !
3. Draag of rij de afvaltank naar een toilet of een andere toegestane stortplaats.
4. Plaats de afvaltank verticaal, draai de schenktuit naar boven en verwijder de schroefdop.
5. Neem de afvaltank met één hand bij het bovenhandvat dat zich het dichtst bij de schenktuit bevindt .
6. Pak de achterhandgreep met de andere hand, zodat de beluchtingknop tijdens het ledigen met de duim bediend kan worden.
7. Hou de beluchtingknop ingedrukt tijdens het ledigen van de afvaltank.

**OPGELET :**

- ◆ De beluchtingknop pas indrukken als de schenktuit naar beneden wijst, zo kan de tank spatvrij geledigd worden.
- ◆ Na het ledigen, de tank goed naspoelen met water.
- ◆ Reinig ook de afsluitschuif met water.
- ◆ Het toilet kan nu terug voor gebruik gereed worden gemaakt ( zie 11.1 ).
- ◆ Schuif de afvaltank in het toilet en sluit het luik aan de buitenzijde terug af.

**11.4 Schoonmaken en onderhoud**

De afsluitschuif en rubberen ring, de automatische ontlufter en de stop van de afsluitdop regelmatig schoonmaken. Wanneer het toilet constant wordt gebruikt is 1 x per maand in het algemeen voldoende.

**De afdichtingring van de afsluitschuif :**

Verwijder de beschermplaat en open de schuif,  
Reinig met water en maak terug droog.

**Automatische ontlufter :**

Draai deze 60° tegen de klok in en haal de ontlufter eruit,  
Reinig met water en maak terug droog.

**De afsluitdop :**

Reinig met water, maak het droog en behandel de rand met silicone olie.

**De afvaltank :**

Ledig de tank en spoel goed na met water.

**De behuizing :**

Het is aan te raden de toiletspot, toiletbril, toiletdeksel alsook de buitenzijde te reinigen met Thetford badkamerreiniger en hierna af te spoelen met water. Als alternatief kan een lauw sopje met wat afwasmiddel worden gebruikt. Een zachte borstel kan worden gebruikt om moeilijk verwijderbare vlekken te verwijderen.

Gebruik nooit huishoudelijke producten ( chloor, oplosmiddelen of andere krachtige schoonmaakmiddelen ), omdat deze blijvende schade kunnen veroorzaken aan de toiletonderdelen.

**11.5 Winterklaar maken**

Het toilet C-200 S is eenvoudig winterklaar te maken of kan buiten dienst worden gezet voor langere perioden . Indien de C-200 S is aangesloten op een centrale watertank, ledig de tank en druk op de spoeltoets om het laatste water uit de leiding te pompen.

Ledig de afvaltank van het toilet.

Na het terug plaatsen van de afvaltank de afsluitschuif open zetten om de tank te laten opdrogen en verluchten.

**11.6 Gebruik van toilet in de winter**

Wanneer de buitentemperatuur beneden 0° is en uw EURA MOBIL niet wordt verwarmd, ga dan te werk zoals beschreven in 11.5 hierboven.

**11.7 Gebruik van toilet met hoge buitentemperaturen en hoogteverschillen**

Veranderen van hoogte tijdens het rijden, of veranderingen in temperatuur zijn geen problemen zolang de afvaltank maar in het toilet is geschoven. Een automatische ontlufter houdt de druk in de tank gelijk aan de druk buiten de tank. Bij hoge temperaturen of lange bewaartijden kan het nodig zijn meer toiletvloeistof toe te voegen voor U het toilet gebruikt !

## 12. Gasuitrusting

Alle EURA MOBIL kampeerwagens zijn volledig uitgerust voor gas gebruik.

Deze uitrusting is volledig conform de op dat moment geldende technische voorschriften van de TRF voor vloeibare gas-toepassingen en verwarming van voertuigen ( DVGW No G 607 ) , met bijgeleverd gas test certificaat.

Het certificaat verliest zijn waarde indien er na het afleveren van de kampeerwagen enige aanpassingen zijn gebeurd. Het controle-embleem bevindt zich op de achterbumper van uw kampeerwagen.

Uw gasinstallatie moet om de twee jaar worden herkeurd door een erkende vakman die gemachtigd is om na controle een nieuw certificaat af te leveren.

- ⇒ Max. 2 gasflessen toegelaten ( 5 of 11 Kg ) in uw kampeerwagen,
- ⇒ Maak de flessen stevig vast zodat deze tijdens het rijden niet kunnen verschuiven,
- ⇒ Zorg steeds dat na gebruik van fornuis, oven e.d. U de gaskraan goed terug afsluit om risico op explosie te vermijden.
- ⇒ Sluit steeds de gasfles af als U de kampeerwagen langere tijd niet gebruikt.
- ⇒ Vooraleer U de brander of het kookfornuis ontsteekt, open minstens één raam als verluchting !
- ⇒ Elk gastoestel heeft een automatische gasonderbreker voor in geval de vlam zou uitwaaien.
- ⇒ Dek nooit de verluchttingsroosters af, dit kan verstikking veroorzaken in de kampeerwagen.
- ⇒ Tijdens het tanken, of bij het parkeren in overdekte ruimtes steeds alle gastoestellen uitdraaien, ook de ijskast, om alle risico's voor explosies te vermijden.
- ⇒ Een uitzonderlijk hoog gasverbruik is gewoonlijk een aanwijzing dat er ergens gasverlies is via de koppelingen of een lek in een leiding. Sluit onmiddellijk alle gasvoorzieningen uit, sluit de gasfles af, verlucht de kampeerwagen zo veel mogelijk door alle ramen en luiken te openen, en neem zo vlug mogelijk contact met uw gasspecialist .
- ⇒ Bij gasreuk NOOIT schakelaars gebruiken, elektrische toestellen aan- of afzetten, roken of vuur maken wat allemaal aanleiding kan geven tot explosie.
- ⇒ Gebruik nooit het kookfornuis om uw kampeerwagen te verwarmen .
- ⇒ Knutsel zelf nooit aan de gas aansluitingen maar ga steeds naar een erkende vakman.
- ⇒ Uw gasinstallatie is geschikt voor zowel Butaan als Propaan of een combinatie van de twee.

**Butaan** : kan maar gebruikt worden tot 0°

**Propaan** : kan tot - 42° worden gebruikt, dus in de winter Propaan gebruiken !

De gasdrukregelaar en de gastoestellen zijn geschikt voor een gasdruk van 30 mbar.

Alle gastoestellen zijn uitgerust met een veiligheid, die af en toe eens moet nagekeken worden op zijn goede werking en kan U als volgt controleren :

- ✓ Wanneer de vlam uitwaait, zal de veiligheid in minder dan een minuut de gastoevoer automatisch uitschakelen en zal U een klik horen. Er zal geen gas meer uitkomen tot U de gaskraan terug opendraait.
- ✓ Controleer regelmatig of de gasuitlaat niet is verstopt door sneeuw of bladeren.



## 12.1 Bergruimte gasflessen

Dit is een aparte opbergplaats met een vergrendelbare deur die alleen via de buitenzijde bereikbaar is. In deze ruimte kunnen twee gasflessen van elk 11 Kg worden opgeborgen. Zorg er steeds voor dat de flessen stevig zijn vastgemaakt zodat zij tijdens het rijden niet kunnen verschuiven. Alle gasaansluitingen zijn voorzien van een " linkse draad " . Sluit het koppelstuk met ontspanner aan op de gasfles.

Draai voor het gebruik de gasfles open.

Indien U zich verplaatst met de kampeerwagen is het in verschillende landen verboden om met een aangesloten gasfles te rijden, daarom ontkoppel steeds de gasfles. Het is niet nodig om de ontspanner af te dekken of te beschermen tijdens het rijden, enkel uitkijken dat hij niet wordt beschadigd.

## 12.2 Duomatic L Plus

De Duomatic is vast gemonteerd in de bergplaats van de gasflessen. Dit toestel zorgt ervoor dat als één van de gasflessen leeg is er automatisch wordt overgeschakeld naar de andere volle gasfles .

Stroomverbruik : ongeveer 300 mA.

Verbruik : 1,5 Kg /h

Voor meer technische details en de gebruiksaanwijzing verwijzen wij U naar de bijgeleverde informatie van de constructeur.



De Truma Eis-Ex voorkomt door het elektrische verwarmen van de ontspanner dat er bij gebruik van Butaan gas, ijs zou vormen op of in de ontspanner wat bij temperaturen lager dan 0° mogelijk is.

De Truma Eis-Ex zorgt er dus voor dat zelfs bij extreme wintertemperaturen de gastoestellen worden voorzien van gas. Voor meer informatie of technische gegevens raadpleeg het bijgeleverd instructieboekje.

Op het controlepaneel C2015 zal op het display een waarschuwingsymbool verschijnen als de 1<sup>e</sup> gasfles leeg is : -"GAS.FL" -



## 12.3 Centrale gasventielen

Elk gastoestel heeft nog een aparte afsluitkraan om de gastoevoer af te sluiten .

Wanneer U een bepaald toestel niet gebruikt, is het aan te raden dit toestel met deze kraan af te sluiten.

Deze afsluitkraan kan U vinden ofwel in de keukenblok of in de kleerkast.

De gasvoorziening wordt onderbroken als U de kraan recht t.o.v. de toevoerleiding draait.

1. gasfles
2. ontspanner
3. flexibele gasdarm
4. gasleiding in koper
5. afsluitventiel
6. verwarming / warm water boiler
7. kookvuur
8. koelkast
9. in deze stand is er gastoevoer mogelijk

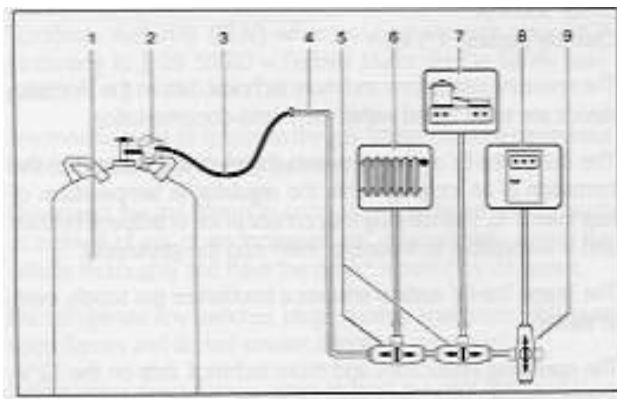

## 12.4 Individueel gasverbruik

Een overzicht van een normaal gasverbruik van de toestellen :

<b>Verwarming :</b>	Trumatic C 3402 :	ongeveer 170 tot 285 gr/h
	Trumatic C 6002 :	ongeveer 170 tot 490 gr/h
	Trumatic E 2400 :	ongeveer 200 gr/h ( volledig vol )
		ongeveer 100 gr/h ( gedeeltelijk gevuld )

**Kookplaat :** ongeveer 140 tot 165 gr/h per bek

**Koelkast :** ongeveer 18 gr/h

Met 11 Kg gas komt U in de zomer onder normale omstandigheden ongeveer 20 dagen toe en maar 5 dagen in de winterperiode. Alle gastoestellen van uw kampeervagen zijn gemaakt voor een werkdruk van 30 mbar, deze druk is het meest voorkomend en in Duitsland van toepassing sinds juli 1996.

Om de gasregelaar aan de gasfles te koppelen moet U weten dat de gasfles is voorzien van " linkse draad " en dat U andersom de ontspanner aan de gasfles moet vastdraaien.

De kampeerauto eigenaar blijft verantwoordelijk om regelmatig de gasleiding te laten nakijken bij een erkende vakman, om zijn EURA MOBIL te laten testen op de geldende voorschriften .

## 13. Kookvuur

Ontsteken van het gasfornuis ( met twee of drie branders ).

### **BELANGRIJK :**

**Geen potten of pannen op het vuur zetten bij het ontsteken van het vuur.**



### 13.1 Manuele bediening :

- Duw de knop van het gekozen vuur in en draai naar het symbool met de grote vlam.
- Ontsteek nu met lucifer of aansteker het gas. Hou nu de knop nog een 50 sec ingedrukt.
- laat de knop los en draai deze op de kleine of het grote vlam symbool.

### 13.2 Elektrische ontsteking :

- Draai de knop van het gekozen vuur naar het symbool met de grote vlam.
- Ontsteek nu door de gasknop en de "start" knop ook in te drukken. Na enkele seconden hoort U de ontsteking, hou de gasknop dan nog enkele seconden ingedrukt.
- De gasvlam moet een mooie blauwe vorm hebben en uitlopen op een scherpe vorm.
- Indien het gas niet ontsteekt, probeer zoals hierboven beschreven nog een keer.
- Controleer eventueel of U gastoevoer hebt en of dat er stroom voorhanden is.
- Na controle nog geen ontsteking, raadpleeg een specialist voor het opzoeken van de storing.
- één van de branders van het drie bek vuur is kleiner en heeft maar een verbruik van 73 gr/h.
- Voor verdere informatie en veiligheidsvoorschriften van de gasinstallatie, raadpleeg de bijgeleverde informatie van de fabrikant.



### **Belangrijk :**

- **Plaats nooit zware of scherpe voorwerpen op de afdekplaat het glas zou kunnen breken.**
- **Tijdens het rijden de afdekplaat steeds sluiten.**
- **De potten op het kookvuur mogen niet groter zijn dan 22 cm diameter !**

### 13.3 Dampkap voor Activa, Contura en Integra modellen

De afzuiging situeert zich onder de kast boven het kookvuur.

Druk de knop op de voorzijde op "I" en de ventilator zal starten.

De lucht wordt rechtstreeks via een afvoerbuis door een ventilatieopening op het dak geblazen.

In de buurt van de keuken vindt U ook een vuilnisemmer. Naargelang het model van kampeervagen kan je deze emmer vinden in het werkblad van de keuken, of in een onderkast van de keuken, of naast het toilet.

De vuilnisemmer is voorzien van een ijzeren handvat.

## 14. Verwarming en warmwaterboiler

### 14.1 Werking van de "C" verwarming

Het "Trumatic C" verwarmingssysteem is voorzien van een luchtventilator die ervoor zorgt dat de lucht met genoeg kracht door heel het systeem wordt geblazen.

In " winter " stand zal de brander automatisch aanspringen om de temperatuurverschillen tussen de buiten- en de gekozen binnentemperatuur te handhaven.

De " C 3402 " verwarming is voorzien van twee vermogenstanden ( 2000 of 3400 Watt) en de "C 6002" heeft drie standen ( 2000, 4000 en 6000 Watt ).

Wanneer de verwarming wordt aangezet zal de waterboiler ook automatisch mee worden verwarmd.

Tijdens de zomerperiode is het best om de waterboiler op de minimumstand te zetten ( 40° ) .

Wanneer het water in de boiler een temperatuur van 60° of 40° heeft bereikt, zal deze afslaan en op het controle-paneel zal het gele lichtje uitgaan.

Het is mogelijk de verwarming te gebruiken zonder water in de boiler

Wanneer alleen koud water wordt gebruikt in de zomer en de waterboiler niet opgewarmd moet worden, zal de boiler zich vullen met water maar hij zal niet aanslaan .

Zorg ervoor dat in de winter periode het aflaatventiel open is en het water uit de boiler is gelopen tegen het bevroren. Het is aan te raden een tap met warmte weerstand te plaatsen voor zowel het koud als warm watersysteem.

Wanneer U aangesloten bent op het waternet van een stad of streek, is een overdrukregelaar nodig om te vermijden dat de waterdruk in de boiler hoger komt dan 2.8 bar !

#### **OPMERKING :**

De waterboiler is gemaakt van speciaal staal " V4A" (neutraal voor voedingswaren) , maar het is aan te raden dit niet te gebruiken als drinkbaar water !

#### **De thermostaat**

Deze kan U vinden aan de binnenzijde van uw kampeerwagen naast het controlepaneel.

- a = temperatuur instelknop ( 1 - 9 ) .
- b = groen lampje = in bedrijf.
- c = zomer stand ( watertemperatuur 40° of 60°).
- d = winter stand ( verwarming zonder warm water).
- e = winter stand ( verwarmen en warm water ).
- f = uitstand.
- g = geel lampje, water boiler is aan het opwarmen.
- h = rood lampje, storing in het verwarmingssysteem.

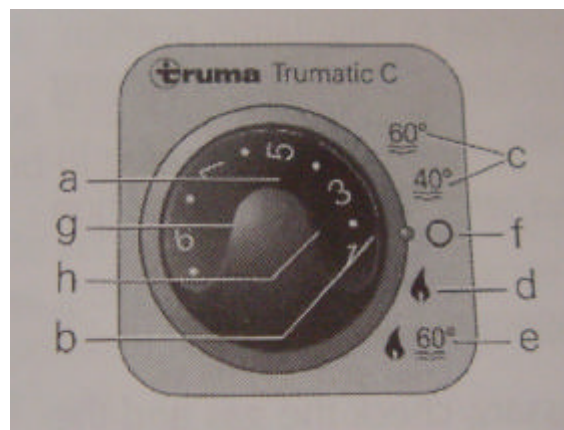

#### **Werkwijze aanzetten verwarming / boiler:**

1. Open de gaskraan op de gasfles.
2. Open de gaskraan aan de gasafsluiter.
3. Vergewis U ervan dat de uitlaat zuiver en niet geblokkeerd is aan de buitenzijde.
4. Zet de instelknop op " winter stand " " e " of zomer stand " c " .
5. Op winter stand, selecteer de kamertemperatuur met de instelknop " a " .
6. Op zomerstand, kies de watertemperatuur met de instelknop " c " .

#### **Werkwijze afzetten verwarming / boiler:**

Plaats de instelknop in " f " positie.

Het is belangrijk de boiler te ledigen bij vriestemperaturen en wanneer U de kampeerwagen een langere periode niet gebruikt, steeds de gastoevoer sluiten.

**Groen lichtje op thermostaatplaat :**

Wanneer de verwarming is aangezet, zal een groen lichtje "b" oplichten. Indien het lichtje niet aan gaat, controleer de hoofdschakelaar.

**Zekering :**

De kleine zekeringen bevinden zich achter het controlepaneel.

**Rood waarschuwingslichtje :**

Als er een probleem is met het verwarmingssysteem zal het rode lichtje " h " branden. Zet de schakelaar af en begin opnieuw.

Als het lichtje blijft branden na enkele nieuwe opstartpogingen, zet af en zoek de oorzaak .

- ⇒ gaslek,
  - ⇒ niet genoeg lucht voor de brander,
  - ⇒ gesprongen zekering,
  - ⇒ lucht in de gasleiding
  - ⇒ geen ontsteking,
- raadpleeg een vakman indien U geen zichtbare oorzaak vindt.

Als het rood lichtje flinkt, wil dit zeggen dat de spanning van uw batterijen te laag is en dat U de batterij(en) moet opladen.

**Veiligheids aflatventiel :**

rode knop aan de boiler :

uitgetrokken ( g ) = knop is dicht er blijft water in de boiler.

ingedrukt ( h ) = water stroomt uit de boiler.

Vergeet niet de boiler te ledigen in de winter om bevroren te vermijden.

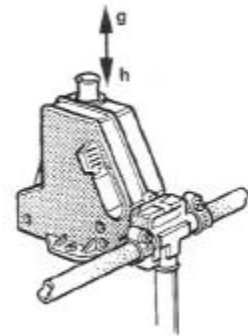
**Vullen van de waterboiler :**

1. Sluit het veiligheidsventiel door de knop naar boven te trekken. Opgepast, bij temperatuur beneden 8° eerst de boiler opwarmen want anders zal het veiligheidsventiel niet dichtgaan of dicht blijven !
2. zet de hoofdschakelaar en waterpomp aan op het controlepaneel .
3. draai een warmwaterkraan open in keuken en badkamer.
4. laat de kranen open tot alle lucht uit de boiler is en er water uit de kraan komt.

**Ledigen van de waterboiler :**

1. sluit de stroom naar waterpomp af.
2. open de warmwaterkranen in keuken en badkamer .
3. druk het veiligheidsventiel in, het water loopt nu rechtstreeks naar buiten onder de boiler.
4. controleer of alle 12 liter uit de boiler zijn.
5. bij 2° zal het veiligheidsventiel automatisch het water uit de boiler laten lopen als deze niet in gebruik is.
6. ook indien uw batterijen een te lage spanning hebben, zal dit ventiel ook opengaan en alle water laten weglopen om zo eventuele bevroering te voorkomen.

**NOTA : zorg steeds dat de uitlaat van het veiligheidsventiel vrij is van vuil, sneeuw en ijs.  
Schade door vorst valt niet onder garantie !**

Om waterverlies te voorkomen, zet de instelknop van de thermostaat op zomer of winterstand en sluit het aflatventiel door de rode hendel op de boiler naar boven te trekken.

**Algemene veiligheidsvoorschriften :**

1. Bij een gaslek of een gasreuk, de volgende handelingen zo snel mogelijk uitvoeren :
  - sluit uw toepassing af ( gasvuur, verwarming,.....) ,
  - open ramen en/of dakluik(en),
  - sluit de gasfles,
  - schakel geen toestellen of verlichting aan,
  - laat uw gasnet zo snel mogelijk testen door een erkend vakman.
2. elke aanpassing aan het gasnet steeds door een erkend vakman laten uitvoeren .  
Belangrijk : telkens de leiding is ontkoppeld, de verbinding vernieuwen.
3. voor alle aanpassingen aan uw gasinstallatie, met inbegrip van gastoevoer en afvoer, gebruik steeds de originele onderdelen en toebehoren van de Truma fabrikant. Indien U andere dan deze van de fabrikant gebruikt, zal de garantie en verantwoordelijkheid van de fabrikant vervallen.  
Tevens vervalt het geldig keuringscertificaat van uw kampeerwagen !

**Technische gegevens van de waterboiler :**

Gas type	vloeibaar ( Propaan / Butaan )
Gebruiksdruk	30mbar
Waterinhoud	12 liter
Opwarmingstijd naar 70°	ongeveer 35 min ( warm water )
	ongeveer 80 min ( verwarming + boiler )
Waterdruk	max. 2,8 bar
Normale caloriewaarden	C 3402 : 2000 / 3400 w
	C 6002 : 2000 / 4000 / 6000 w
Gasverbruik	C 3402 : 170 / 285 gr/h
	C 6002 : 170 / 490 gr/h
Verplaatste luchtvolume	C 3402 : max.203 m <sup>3</sup> /h
	C 6002 : max.287 m <sup>3</sup> /h
12 Volt verbruik	C 3402 : 0,2 - 2,4 A / Ø 1,1 A
	C 6002 : 0,2 - 5,6 A / Ø 1,1 A
Verwarmen waterboiler	0,4 A
Wacht verbruik	0,001 A
Stroomverbruik 12 V ventiel	0,035 A

Voor meer informatie kijk op het display van het controlepaneel i.v.m. gasvolume, 1<sup>e</sup> of 2<sup>e</sup> fles....  
Meer info over bediening en/of onderhoud : raadpleeg het instructieboekje van de Trumatic C 3402 of C 6002 Truma modellen.

**14.2 Specificaties van het Truma E 2400 systeem ( Integra modellen na 2001)**

Dit systeem werkt op vloeibaar gas en bestaat uit :  
elektronisch bedieningspaneel, ventilator en thermostaat.

**Belangrijk :**  
lees aandachtig de handleiding voor de bediening en het onderhoud van dit toestel.

**Verklaring thermostaat paneel in de cabine :**

Het paneel bevindt zich in de stuurcabine op het dashboard .

( a ) Linkse keuzeschakelaar :

- naar boven = brander vol vermogen ( symbool grote vlam )
- onder = brander verminderd vermogen ( symbool kleine vlam )

( b ) Middelste keuzeschakelaar :

- naar boven = verwarming aan
- midden = verwarming af
- onder = ventilatorstand

( c ) Rechtse draaiknop = thermostaat met keuze van temperatuur ( verlichte groene achtergrond = verwarming aan ).

Rood lichtje = verwarming heeft een probleem !

- ⇒ Eventuele aanwijzing dat de uitlaat nog is afgedekt aan de buitenzijde.
- ⇒ Geen gastoevoer of lucht in de leidingen.

**Verwarmen :**

1. Verwijder het afdekplaatje aan de buitenzijde van de kampeerauto aan de zijde van de passagier (indien aanwezig),
2. open de gaskraan op de gasfles,
3. zet de thermostaat op de gewenste kamertemperatuur, (c)
4. selecteer knop (b) voor verwarmen en zet schakelaar (a) op gewenste vermogen, bij koude temperatuur buiten plaats de knop op grootste vlam,
5. kies de voor U beste blaasstand van de verwarmingsmonden,
6. zorg er steeds voor dat de blaasmonden niet volledig zijn afgesloten, anders is het mogelijk dat uw verwarmingssysteem automatisch zal afslaan !( het rood lampje zal branden).

**Verwarming af :**

Zet keuzeschakelaar (b) in het midden.

Indien U de verwarming een langere tijd niet gebruikt steeds de gasfles afsluiten.

**Ventilator :**

Zet schakelaar (b) naar beneden en keuzeschakelaar (a) op hoge of kleine vlam volgens wens.

**Groen lichtje in thermostaatplaatje :**

Indien schakelaar (b) op verwarmen of ventileren staat, zal het groen lichtje aan zijn.

Als het lichtje niet aan is, kan het mogelijk zijn dat de transformatorzekering moet vervangen worden.

Het groene lichtje zal heviger oplichten als de verwarming brandt en verzwakken als de verwarming de gevraagde kamertemperatuur heeft bereikt .

Het is mogelijk dat de ventilator nog een tijdje blijft nablazen nadat U de verwarming hebt afgezet, dit om het systeem wat af te koelen.

**Rood alarm lichtje :**

Als het rood lichtje blijft branden, wil dit zeggen dat de brander niet is aan geslagen.

- ⇒ mogelijk is er nog lucht in de leiding na het vernieuwen van de gasfles,
- ⇒ geen gastoevoer ( tussenkraan niet open gezet ),
- ⇒ een zekering gesprongen,
- ⇒ verstopping van de brander,

Zoek het probleem op en start opnieuw de brander door schakelaar (b) af en terug aan te zetten.

Indien het rode lichtje pinkt is de elektriciteitsspanning te laag.

Voor meer informatie raadpleeg de handleiding van het E 2400 verwarmingssysteem .

### 14.3 Warmtewisselaar op de motor (optie en niet in de standaard uitrusting voorzien)

De warmtewisselaar is een extra verwarming en hangt af van de mogelijke warmte die uw motor van uw basisvoertuig kan produceren. Deze wordt in de cabine onder de voorzetel ingebouwd en is voorzien van een ventilator om de warme lucht rond te blazen. De warmtewisselaar wordt verbonden met de koelvloeistof van uw basisvoertuig, zodat de warmte van het koelwater kan benut worden om uw ruimte extra bij te verwarmen.

De schakelaar achter de zetel dient om het toestel aan te zetten en de ventilator te bedienen.

De verwarming maar eerst gebruiken als het voertuig op bedrijfstemperatuur is, anders kan dit op langere termijn schadelijk zijn voor uw motor en blaast U toch maar koude lucht rond !

## 15. De koelkast

### 15.1 De koelkast

De EURA MOBIL is standaard uitgerust met een Duometric koelkast die op drie verschillende manieren van energie kan worden voorzien.

- ⇒ gas
- ⇒ 12 Volt
- ⇒ 230 Volt

**230 Volt** : enkel wanneer U bent aangesloten op het stadsnet .

**12 Volt** : enkel tijdens het rijden zal de alternator de koelkast van 12 Volt voorzien.

**Gas** : dit mag enkel gebruikt worden als uw kampeerwagen is geparkeerd of er geen netspanning voorhanden is.

Ook hier leest U best eerst de handleiding van de fabrikant i.v.m. het gebruik en onderhoud van de koelkast.

Volg voor het goede gebruik van de koelkast de hieronder beschreven handleiding :

- ◇ De koelkast maakt geen geluid als deze aanstaat.
- ◇ In het vriesvak duurt het bevroren van water ongeveer 1 uur indien U de koelkastdeur ondertussen niet opent.
- ◇ Na een aantal uren zal de ijskast zijn werktemperatuur hebben bereikt ( naargelang de omgevingstemperatuur ).
- ◇ De koeltijd verlengt wanneer de koelkast vol is.
- ◇ Sluit de koelkast 24 uur voor vertrek aan op het 230 V stadsnet .
- ◇ Indien het niet mogelijk is de koelkast voor te koelen, vul de koelkast dan zoveel mogelijk met reeds gekoelde producten.

De elektrische koelkastthermostaat zorgt ervoor dat uw producten zo optimaal mogelijk worden gekoeld bij aansluiting op het 230 V stadsnet en gebruik op 12 Volt.

Indien de koelkast meer moet koelen, draai de thermostaat dan naar een hoger getal op de thermostaat .

### Vergrendelen van de koelkastdeur :

De deur kan op drie manieren worden vergrendeld :

1. door de deur volledig dicht te doen en de vergrendeling helemaal naar rechts te schuiven. (tijdens het rijden)
2. door de schuifgrendel in de middenstand te plaatsen zal er een kleine ruimte ontstaan om de koelkast te verluchten bij niet gebruik.
3. de schuifgrendel helemaal naar links, de koelkast kan vrij worden open en dicht gedaan, dus enkel bij stilstand of parkeerplaats gebruiken.



**Voedingswaren in de koelkast :**

- Bewaar steeds uw voedingswaren in een gesloten verpakking, opbergdozen of inpakfolie.
- Plaats nooit warme voedingswaren in de koelkast, laat eerst afkoelen.
- Producten die kunnen lekken of vergassen niet in de koelkast plaatsen.
- Het vriesvak is geschikt om ijsblokjes te maken of reeds bevroren voedingswaren ( ijsroom ) een tijdje te bewaren, maar niet geschikt om voedingswaren in te vriezen.
- Het vriesvak is in normale omstandigheden geschikt om voedingswaren één maand te bewaren, maar dit kan variëren naargelang het product , dus lees even op de verpakking van de voedingsfabrikant naar de houdbaarheid van zijn product.

**Maken van ijsblokjes :**

De beste periode om ijsblokjes te maken is tijdens de nacht, door de koelkast niet te openen zal deze optimaal koelen. Vul steeds de ijsblokhouder met drinkbaar water en plaats het rechtstreeks op de bodem van het vriesvak.

**Ontvriezen van koelkast :**

Na een lange gebruikperiode is het mogelijk dat er ijsvorming ontstaat op de koelelementen van de koelkast. Wanneer het ijs reeds de 3 mm heeft bereikt, is het aan te raden de koelkast te laten ontdooien om zo kostbare energie te besparen. Teveel ijs op de elementen geeft minder koeling aan de producten in de koelkast.

- ◆ Schakel de ijskast uit en verwijder alle voedingsproducten.
- ◆ Laat de deur open.
- ◆ Gebruik geen haardroger of andere verwarmingstoestellen om de koelkast sneller te ontdooien.
- ◆ Schraap het ijs niet van de elementen met een scherp voorwerp.
- ◆ Het condensatiewater wordt opgevangen in een reservoir achter de koelkast en wordt zo op natuurlijke wijze verdampt.
- ◆ Na het ontdooien de koelkast zuiver maken en het dooiwater opkuisen en goed afdrogen.

Om terug in gebruik te nemen, sluit de deur en zet de koelkast terug aan. Wacht tot de koelkast de juiste temperatuur heeft bereikt om terug ijsblokjes te maken.

**Onderhoud van de koelkast :**

- ◆ Ontdooi de koelkast zoals hierboven is beschreven.
- ◆ Haal de schabben en roosters eruit.
- ◆ Was deze af met een lichte zeep, spoel en droog af.
- ◆ Reinig de wanden met zacht sopje, droog af met een zachte doek.
- ◆ Reinig af en toe de rubberen afdichting van de koelkastdeur met een vochtige doek en strijk in met wat talk.
- ◆ Gebruik geen polish, wax, zware reinigingsproducten of sterk geparfumeerde producten bij het reinigen van de koelkast.
- ◆ Verwijder af en toe de buitenste verluchttingsroosters om aan de achterzijde van de koelkast de koelelementen te ontstoffen en te reinigen. Steeds de koelkast buiten werking stellen !

**Koelkast afzetten :**

Indien U de koelkast een langere periode niet gaat gebruiken deze steeds afzetten .

1. draai de knop op "AUS" positie.
2. draai de tussen gaskraan dicht.
3. maak de koelkast leeg en reinig zoals hoger staat beschreven.
4. laat de deur open.
5. sluit de deur eventueel half af.
6. indien het voertuig op winterberging gaat, is het best de afdekkapjes WA 111 aan de buitenzijde op de verluchttingsroosters van de koelkast aan te brengen om stof en vuil buiten te houden.

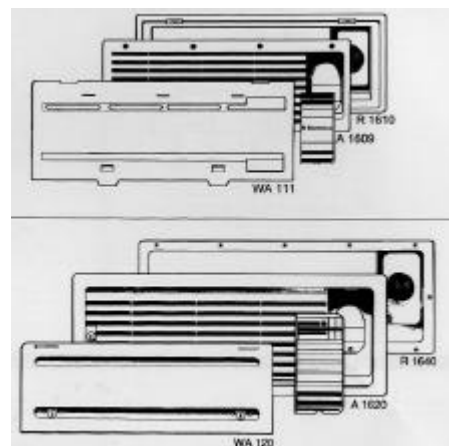



**Nota bij onderhoud :**

- ◆ Werken aan de gasleidingen en elektrische installatie steeds laten uitvoeren door een erkend vakman.
- ◆ Contacteer steeds de dienst na verkoop van een erkende werkplaats.
- ◆ Volgens geldende reglementen ( G 607 ) uw gasleidingen om de twee jaar laten controleren !

**15.2 RM 7401 ( Manuele koelkast Sport modellen )**

1. zet de energie knop "A" op 12 V
2. Op het display "C" zal een lampje van de 12 V groen oplichten.
3. regel de thermostaat door de knop "B" te draaien.

De koelkast kan zowel op 230 V, 12 V als op flessengas werken. De keuze van één van deze energiebronnen wordt gemaakt door de knop "A" in de keuzestand te plaatsen.

Bij de stand 12 V / 230 V zal het lichtje groen oplichten. Bij de keuze op de gasstand licht er een geel lichtje op.

De temperatuur kan je regelen met de knop " B ".  
Het ontsteken van de koelkast gebeurt automatisch.

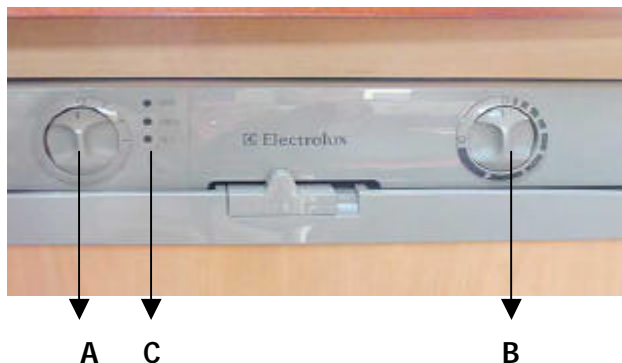
**Gebruik op gas :**

- Deze koelkast is enkel geschikt voor vloeibaar gas ( butaan of propaan ).
- Het is belangrijk dat de gasdruk overeenstemt met deze van de ontspanner, controleer dit op het identificatieplaatje aan de binnenzijde van de koelkast.
- Wanneer U de koelkast voor de eerste keer gebruikt, is het mogelijk dat deze niet onmiddellijk opstart omdat er nog lucht in de leidingen kan zitten.
- Het is aan te raden om eerst het gasvuur even aan te steken om zo de lucht uit de leiding te halen, zodat U bij het aan zetten van de koelkast onmiddellijk gastoevoer krijgt.

**Voor U het gebruik op gas inschakelt :**

1. kraan op de gasfles openen en eventuele tussenkranen.
2. controleer of de gasfles niet leeg is.
3. controleer of net- en 12 Volt gebruik uitgeschakeld zijn.
4. draai de keuzeknop op gas positie ( vlam symbool ).
5. de ontsteking gebeurt automatisch, je zal een tikkend geluid horen .
6. indien de vlam uitgaat, zal deze automatisch terug worden ontstoken.
7. regel nu de koeltemperatuur met de rechtse knop.

**Gebruik op 230 Volt :**

- Voor je de eerste keer de koelkast aanzet controleer aan de binnenzijde of deze geschikt is voor 230 Volt.
- Kijk of U aan het 230 V net bent aangesloten.
- Het eventueel gebruik op gas of 12 Volt uitschakelen.
- Draai de rechtse knop (de thermostaatknop) op de hoogste stand.
- Linkse knop op de stand 230 V draaien.
- Indien er netspanning aanwezig is, zal een lichtje groen oplichten.

**Gebruik op 12 Volt :**

De 12 volt spanning mag enkel bij draaiende motor en dus tijdens het rijden worden gebruikt !  
Bij niet lopende motor zal dit bij EURA MOBIL niet werken.

- Het eventueel gebruik op gas of 230 Volt uitschakelen.
- Linkse knop in de stand " 12 V " schakelen .

**BELANGRIJK :**

Het is aan te raden om tijdens het rijden op 12 Volt de koelkast te laten werken en niet op gas !  
In verschillende Europese landen is het verboden met aangekoppelde gasfles te rijden of te gebruiken tijdens het rijden ! Ook bij het tanken van benzine mag er geen gas worden gebruikt.

**Werking tijdens de winter :**

- Controleer of de ventilatorrooster en de rookuitlaat niet verstopt zijn door bladeren of sneeuw.
- Het Electrolux ventilatierooster A 1609 kan worden voorzien van een winterafdekking WA 111, waarmee het koelement wordt beschermd tegen te koude buitenlucht. Deze afdekking kan worden gemonteerd zodra de buitentemperatuur rond de 10° C schommelt en moet gemonteerd zijn bij temperaturen onder nul !
- Deze afdekking mag ook worden gebruikt tijdens de winterberging van uw kampeerwagen.

**Technische gegevens :**

◆ Bruto inhoud	97 liter
◆ Nuttige inhoud	86,5 liter
◆ Waarvan vriesvak	10,5 liter
◆ Gewicht	29 Kg

**Elektrische gegevens :**

◆ Aansluitwaarde bij 230 V	135 Watt
12 V	130 Watt
◆ Energieverbruik / 24 uur	2.6 Kw/h

**Gas technische gegevens :**

◆ aansluitwaarde	232 Watt (18 g/h)
◆ aansluitwaarde kleine stand	105 Watt
◆ gasverbruik / 24 uur	270 gr
◆ koelmiddel	Ammoniak

**15.3 RM 7405 ( AES ) automatische koelkast Activa - Contura – Integra**

Deze koelkasten zijn uitgerust met een automatische energie keuze schakelaar. Een lichtje op het voorpaneel van de koelkast duidt de gekozen energie aan. Wanneer U de schakelaar ( A ) aan zet, zal deze een keuze maken uit de drie mogelijke energie bronnen.

**Bedieningspaneel :**

- A = energiekeuze schakelaar  
 B = gas / elektriciteit thermostaat AC/DC  
 C = display stand energie keuze  
 D = temperatuurstand (4 lichtjes)  
 E = dimmer achter het slot voor licht display  
 ( alleen bereikbaar met open deur )

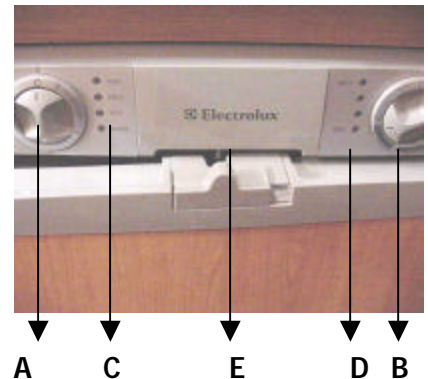
**STANDAARD VORKEUR STAND KOELKAST :**

1. 12 volt zonne-energie
2. 230 volt
3. 12 volt
4. gas

- De AES koelkast heeft steeds 12 volt DC voeding nodig voor het bedienen van het controlepaneel .
- 24 volt werkt niet op deze modellen !

**Gebruik van flessengas :**

Deze koelkast is enkel geschikt voor Propaan en Butaan gas.

Voor U de koelkast aanzet doe volgende handelingen :

1. draai de kraan op de gasfles open en ook eventuele tussenkranen.
2. controleer of de gasfles niet leeg is.
3. draai schakelaar ( A ) in stand gas, en draai de knop ( B ) naar max..
4. het gele lichtje zal nu branden.
5. bepaal nu met schakelaar ( B ) de koeltemperatuur.
6. het ( D ) lampje duidt de gekozen temperatuur aan ( geen cijfers maar een indicator ) .

**Indien U kiest voor de stand "AUTO" op keuze schakelaar (A) zal er gas beschikbaar zijn indien :**

- geen 230 volt beschikbaar is.
- de motor niet draait .
- de netstroom beneden 200 volt is.

Wanneer de koelkast overschakelt op gas, zal de vlam automatisch ontsteken.

Het gas komt voorbij de ontsteker en zal elektronisch worden ontstoken.

Indien door de wind de vlam zou uitgaan, zal de ontsteker onmiddellijk in werking treden en de vlam terug ontsteken.

Tijdens de eerste ingebruikname of na het wisselen van de flessen kan het even duren voor de vlam ontsteekt.

De oorzaak is gewoonlijk dat er nog wat lucht in de leidingen zit . Dit kan je voorkomen door even een vuur van het kookvuur aan te steken tot dit brandt, uit te schakelen en dan de koelkast aan te zetten met knop ( A ).

Bij niet-gebruik van de kampeerwagen de gasfles steeds dichtdraaien

#### **Gebruik op 230 Volt of " auto" :**

- Indien de stroomtoevoer hoger is dan 22 volt, zal de koelkast automatisch overschakelen op 230 volt stand.
- Wel te vermelden, dat er steeds 12 volt via de batterijen voorhanden moet zijn voor het bedieningspaneel koelkast.

#### **Gebruik op 12 Volt of "auto" :**

Enkel van toepassing als de motor draait en de stroomtoevoer hoger is dan 11 volt ( wordt elektronisch gecontroleerd door de relais van de D+ generator).

**OPGELET :** **Bij het manuele controlepaneel van 12 Volt neemt de koelkast zijn stroom van de woonbatterij. Uit veiligheidsoverweging, kan deze stand maar onder bepaalde voorwaarden worden gekozen. ( zonnepanelen ).**

#### **Uitgestelde stroombron keuze :**

- De AES koelkast is uitgerust met een automatische stroombron keuze met vertragende werking.
- Stoppen aan een benzine station is één van de redenen om met vertragende werking de energie wissel toe te passen.
- Met een vertraging van ongeveer 15 minuten na het stilleggen van de motor zal de koelkast overschakelen van 12 volt naar gas, dit om explosie te vermijden.
- Gebruik steeds propaangas of butagas voor de koelkast.

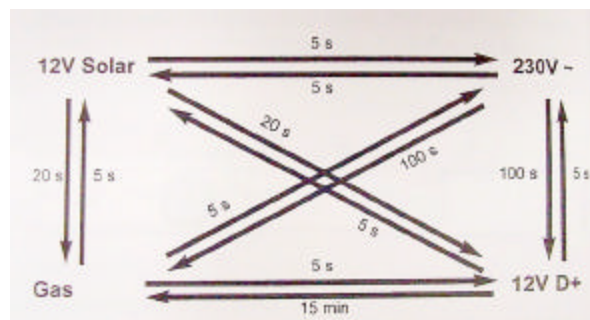

**BELANGRIJK :** **Het is wettelijk verboden vuur te maken in de buurt van de benzine pompen ! Het is ook aan te raden de koelkast af te zetten indien het vullen aan de pomp langer dan 15 minuten zal duren .**

#### **Aanvullende functies :**

- Een set van lichtjes ( D ), geeft visueel de keuze aan van de koeltemperatuur.
- Met de dimmer ( E ) is het mogelijk de helderheid van de lichtjes te regelen.
- De dimmer kan men enkel bedienen met open koelkastdeur.

## **15.4 Koelkast DM 7505 ( AES ) met diepvries compartiment**

Uitvoering enkel beschikbaar bij sommige modellen, raadpleeg uw verdeler.

Boven de koelkast van 135 liter is er een vrieskast van 23,5 liter.

De bovenste vergrendeling is verwarmd.

De buitenste verluchtingsrooster kan in de winter afgedekt worden met het BA 111 afdekplaatje.

#### **Technische gegevens :**

- ◆ Bruto inhoud 158,5 liter
- ◆ Inhoud koelkast 135 liter

- ◆ Diepvries 23,5 liter
- ◆ Gewicht 44 Kg

Elektrische gegevens :

- ◆ Aansluitwaarde bij 230 V 22 Watt
- 12 V 175 Watt

Gas technische gegevens :

- ◆ gasverbruik / 24 uur 300 gr

## 16. Na de vakantie

### 16.1 Binnen- en buitenonderhoud na de reis :

Reinigen van de buitenzijde :

- met de tuinslang de buitenzijde afspuiten.
- reinig met een zachte spons en een gewone autoschampoo de buitenwand van uw kampeerwagen.
- spoel overvloedig met water na het wassen .
- droog af met een zachte zeemleren doek die het overtollige water absorbeert .
- laat uw voertuig nog een periode buiten staan voor het verdampen van het resterende spoelwater.

**BELANGRIJK :** - Detergenten vervuilen het milieu, reinig daarom steeds uw voertuig bij een zelf carwash, deze zijn meestal voorzien om het afvalwater op een milieuvriendelijke manier te behandelen .  
- Deur- en raamrubbers af en toe behandelen met talk om deze in goede conditie te houden of met een ander middel dat U bij een autoshop kan vinden.

- de acryl ramen steeds reinigen met een zachte spons of doek om krassen te vermijden.
- gebruik geen agressieve producten voor het reinigen van de ramen.
- SEITZ ramenfabrikant adviseert de volgende producten voor het reinigen van de ramen :
  - Seitz acryl ramen reiniger,
  - Seitz acryl ramen polis,
  - Seitz speciale poetsdoek.
- plasticen onderdelen zoals de bumper reinigen met zachte zeeproducten.
- smeer ook de deurscharnieren en bewegende onderdelen ( trapje, raamrollers,....).
- spoel de afvoerleidingen, verswatertank en de vuilwatertank minsten één maal per jaar goed uit.

Reinigen van de binnenzijde :

- stofzuig de stoffen bekleding goed.
- is de zetelbekleding te vuil, breng de hoezen naar de droogkuis, was het zelf niet !!
- reinig vloer en wanden met een zachte zeep .
- de kasten reinigen met een geschikt product of met een vochtige zachte doek.

**Belangrijk :** - bewaar geen spuitbussen of andere cosmetische producten in de kampeerauto.  
- spuitbussen mogen niet worden blootgesteld aan temperaturen hoger dan 50°, deze kunnen dan exploderen !

### 16.2 Onderhoud

Inspecteren van het voertuig, gasleidingen, elektriciteit- en watercircuit

- ◆ De duurzaamheid van uw kampeerauto hangt mede af van de aantal aanbevolen inspecties die U moet uitvoeren om uw voertuig in goede conditie te houden .
- ◆ Het eerste onderhoud wordt best uitgevoerd door een erkend Eura Mobil verdeler
- ◆ In de tabel hieronder is een overzicht gemaakt van het belangrijkste onderhoud .

Maximum periode	handeling bij gebruik kampeerauto	handeling bij langer stilstand
1 week	controleer waterniveau en het vermogen van de woonbatterij(en)	
3 tot 4 weken	ontsmet de zuiverwater tank	
3 tot 4 weken	reinig het afsluitluikje tussen toiletpot en afvaltank en spuit in met siliconenspray.	
4 weken	controleer de werking van het controle - paneel en zekeringkast.	controleer de werking van het controle - paneel en persoonlijke alarmsystemen.
4 weken		controleer waterniveau en het vermogen van de woonbatterij(en)
2 maanden		verlucht de ruimte in de kampeerauto, verplaats het voertuig om de banden niet constant op dezelfde plaats te belasten.
1 jaar		laat de koelkast door een specialist controleren als deze een lange periode niet is gebruikt.
2 jaar	controle van de gasleidingen door een erkend vakman	controle van de gasleidingen door een erkend vakman
2 jaar	vervang de koelvloeistof van het verwarmingssysteem	vervang de koelvloeistof van het verwarmingssysteem
6 jaar	vervangen van de gasontspanner(s)	

Het eerste volledig nazicht van uw EURA MOBIL kampeerauto moet gebeuren 12 maanden na het eerste gebruik.

Het nazicht moet gebeuren door een erkend verdeler van EURA MOBIL en aangestipt worden in het garantie boekje .

De volgende inspecties moeten jaarlijks gebeuren bij uw verdeler.

**LANGERE PERIODE NIET GEBRUIKEN VAN UW KAMPEERAUTO :**

Volg de volgende aanbevelingen zo goed mogelijk op als U uw kampeerauto een langere periode niet gebruikt : Het basisvoertuig ( Fiat of Mercedes ) :

- controleer de batterijvloeistof van de startbatterij,
- controleer of de antivriesvloeistof van de radiator nog voldoet,
- laat de motor een aantal minuten draaien om de twee maanden.

**Laat de motor nooit draaien in een gesloten ruimte ! Verstikkingsgevaar !**

Woongedeelte :

**Batterij :**

- ⇒ controleer de vloeistof in de batterij(en).
- ⇒ afgekoppelde batterij om de twee maanden opladen.
- ⇒ Terug aangekoppelde batterij, controleer of U 240 Volt netspanning hebt om de batterijen optimaal te houden.
- ⇒ schakel het controlepaneel steeds uit na het verlaten van de kampeerauto.

**Water voorraad :**

- ⇒ ledig en ontsmet de zuiverwatertank.
- ⇒ ledig het koud- en warmwatersysteem, om dit te doen volg volgende beschrijving :
  - open alle waterkranen en plaats deze in de midden stand (mengkraan),
  - hang de doucheslang naar beneden,
  - als het volledige systeem ledig is zet de waterpomp aan voor 10 sec.,
  - ledig de waterfilter aan de waterpomp,
  - ledig de sifons en vul met een geschikt antivries product.
- ⇒ ledig de vuilwatertank.
- ⇒ laat de afvoerkraan open voor verluchten van de afvaltank.
- ⇒ reinig de afvaltank van het toilet en behandel de dichtingring met siliconen.

**Verwarmingssysteem :**

- ⇒ ledig de warmwaterboiler.

**Keuken :**

- ⇒ zet de koelkast uit en maak deze volledig leeg.
- ⇒ reinig zoals voorgeschreven en laat de deur op een kleine kier openstaan.

**Kasten :**

- ⇒ reinig de binnenzijde van de kasten.
- ⇒ verwijder alle voeding en goederen dat aan koude of bederf onderhevig is.
- ⇒ plaats zitkussens en matras naar omhoog voor verluchting aan de onderzijde.

Verlucht de ruimte voldoende en verwarm het voertuig om de twee maanden om condensatie te vermijden.

**Voertuig :**

- ⇒ Reinig de buitenzijde en behandel het voertuig voor U het in de berging plaatst.
- ⇒ Controleer de toestand van het voertuig en herstel beschadigde of verroeste onderdelen.
- ⇒ Behandel de sloten met grafietpoeder of niet agressieve slotenspray.

## 17. Foutmeldingen

### 17.1 Elektrisch systeem :

***De binnenverlichting werkt niet :***

- ◆ de schakelaar aan de inkom van de kampeerauto werkt alleen voor het plafondlicht boven de keuken.
- ◆ zet de schakelaar op het controlepaneel aan voor stroomvoorziening in de woonruimte.
- ◆ andere lichttoepassingen kunnen nu individueel aan en uit worden gezet .
- ◆ controleer of het lampje niet defect is.
- ◆ controleer de 12 V zekering van het controlepaneel.
- ◆ Controleer of de 230 Volt zekering nog goed is.
- ◆ controleer of de woonbatterij(en) nog voldoende spanning hebben op het controlepaneel.

***De 220 volt stekkers hebben geen spanning :***

- ◆ deze stopcontacten werken enkel bij aansluiting van de kampeerauto op het stadsnet.
- ◆ controleer of de 220/230 volt aansluitingen goed zijn aangesloten.
- ◆ controleer de zekering van de hoofdschakelaar in de kampeerauto.

- ◆ controleer de zekering van de 220 / 230 volt aansluiting waarop U bent aangesloten.
- ◆ Zijn uw draad en stekker aansluitingen nog in orde.

## 17.2 Gas systeem :

### **Gasreuk :**

- ◆ zet onmiddellijk de gaskraan op de gasfles dicht,
- ◆ zet geen schakelaars aan,
- ◆ verlucht onmiddellijk de kampeerauto,
- ◆ maak geen vuur of zet geen toestellen aan .

### **Gastoeestellen werken niet :**

- ◆ open de gaskraan op de gasfles.
- ◆ open de tussengaskraan van het te gebruiken toestel.
- ◆ vul of vervang de lege gasfles indien het Triomatic-systeem niet werkt.
- ◆ de gasontsteker werkt niet, ontsteek manueel.
- ◆ bij vriestemperatuur gebruik alleen propaan.
- ◆ controleer op de goede werking van de ontspanner ( kans op bevriezing in de winter en drukverlies ).
- ◆ als één toestel niet werkt, raadpleeg het instructieboekje.

## 17.3 Zuiverwaterleiding :

### **Tijdens het vullen komt er water onder het voertuig :**

- ◆ sluit alle water afluatsystemen en ventielen aan de tanks.

### **Minimum waterdruk of geen water uit de kraan :**

- ◆ controleer of U nog water in de tank hebt via het controlepaneel en vul eventueel bij,
- ◆ controleer of de watervoorraad niet is bevroren.
- ◆ controleer de waterpomp en de leidingen op lekken ( pomp mag niet werken bij een lege watertank ).
- ◆ is het controlepaneel aangezet ?
- ◆ is de waterpomp aangezet op het 12 volt controlepaneel ?
- ◆ indien de waterpomp nog niet werkt, controleer of de batterijen nog voldoende spanning hebben en of de zekering op de waterpomp niet is gesprongen.
- ◆ controleer de aansluitingen aan de waterpomp : zijn er geen draden of leidingen losgeraakt ?
- ◆ laat eventueel de lucht uit het koud en warm watersysteem via de afluatventielen.

### **Water in de leefruimte / bergruimte :**

- ◆ sluit onmiddellijk de waterpomp op het controlepaneel af.

### **Water heeft een onaangename smaak :**

- ◆ ledig de watertank en ontsmet de tank en de leidingen (+ boiler) grondig en spoel met vers water.
- ◆ steriel water bekomt U maar eerst als U water 10 minuten kookt !
- ◆ de verswatertank moet om de 3 dagen worden verversd en gereinigd.

### **Water blijft koud, waterboiler werkt niet :**

- ◆ gastoevoer aanzetten en tussenkraan eventueel openen.
- ◆ controleer de zekering op controlepaneel en op boiler.
- ◆ verwarmers aanzetten.
- ◆ aanzetten van controlepaneel en waterpomp.
- ◆ hou er rekening mee dat het een 30 min. duurt voor het verwarmen van het water in de boiler.
- ◆ elektrisch verwarmen is iets ondergeschikt aan verwarmen op gas.
- ◆ als na al deze controles de boiler nog niet werkt, raadpleeg uw specialist.

## 17.4 Vuilwatertank

### **Het vuil water loopt niet weg :**

- ◆ controleer het volume van de vuilwatertank op het controlepaneel.
- ◆ zoek naar een eventuele verstopping .

- ◆ reinig de sifons.
- ◆ in de winter, controleer of de leidingen niet zijn bevroren .

### **Onaangename reuk in de kampeerauto :**

- ◆ controleer en reinig eventueel de sifons .
- ◆ giet eventueel een desinfectering product in de leiding om deze van organisch en bacterieel afval te ontdoen.
- ◆ Wel opgepast, geen agressieve producten gebruiken die lekken kunnen veroorzaken !

## **17.5 Toilet afvaltank**

### **De afvaltank is te vol :**

- ◆ noodaflaat.
- ◆ open het luik aan de binnenzijde van het toilet.
- ◆ open het buitenluik.
- ◆ draai enkel de uitgietsluit naar buiten.
- ◆ plaats een emmer onder de tuit.
- ◆ draai voorzichtig de dop van de tuit.
- ◆ Laat wat vloeistof weglopen en draai het luik aan de binnenzijde terug dicht.
- ◆ draai de dop terug op de tuit en haal de cassette eruit zoals eerder is beschreven.

### **Onaangename reuk in de kampeerauto :**

- ◆ de afvaltank van het toilet is te vol ( Max. 15 liter ).
- ◆ gebruik licht en snel oplosbaar toiletpapier.
- ◆ doe Thetford toiletvloeistof in de afvaltank VOOR U het toilet gebruikt !
- ◆ bij warm weer meer vloeistof gebruiken.
- ◆ sluit het luikje na gebruik van het toilet steeds af !

### **Het toilet spoelt niet :**

- ◆ controleer of de zuiverwatertank niet leeg is.
- ◆ controleer of U 12 volt spanning hebt ( zie op controlepaneel ).
- ◆ activeer de waterpomp op het controlepaneel.
- ◆ controleer de zekering aan het toilet.
- ◆ in geval van overmacht, spoel het toilet manueel en raadpleeg een specialist.

### **Het toilet loopt niet leeg :**

- ◆ open het afsluitluikje tussen de toiletpot en de afvaltank met de hendel aan de zijwand van het toilet.
- ◆ afvaltank te vol, zie noodaflaat, hoger beschreven .

### **De afvaltank komt niet uit de behuizing :**

- ◆ het afsluitluikje aan de binnenzijde moet gesloten zijn voor U de tank kan verwijderen.
- ◆ de vergrendeling aan de onderzijde van de afvaltank moet ontgrendeld worden.
- ◆ trek niet te hard, maar raadpleeg een specialist.

## **17.6 Verwarming**

### **De verwarming werkt niet :**

- ◆ controleer of U 12 volt spanning hebt.
- ◆ open de gaskraan op de gasfles en eventuele tussenkraan.
- ◆ controleer of de gasfles nog voldoende is gevuld.
- ◆ controleer de zekering op de boiler/verwarming.
- ◆ zet de thermostaat op een hogere stand om te zien of deze nog werkt.
- ◆ controleer of de gasuitlaat niet is verstopt.
- ◆ controleer de reset-schakelaar van het verwarmingssysteem.
- ◆ herhaal de starthandeling eventueel opnieuw zoals bij de bediening staat beschreven.



**De verwarming brandt, maar de warme lucht wordt niet rondgeblazen :**

- ◆ controleer de gasvoorraad,
- ◆ open de gaskraan op de gasfles en eventuele tussenkraan.
- ◆ controleer of U 12 volt spanning hebt.
- ◆ zet de thermostaat op een hogere temperatuur, de ventilator zal nu beginnen te blazen .

**17.7 Keuken**

**De koelkast werkt niet :**

- ◆ de koelkast maakt geen geluid tijdens het koelen.
- ◆ de koeling is maar eerst te voelen nadat deze reeds min.1 uur aan staat.
- ◆ wanneer U gas gebruikt, open de gasfles en eventueel de tussenkraan naar de koelkast.
- ◆ Controleer of uw energie keuze knop op de juiste stand staat.
- ◆ zorg dat de kampeerwagen steeds horizontaal staat.
- ◆ de verluchttingsroosters moeten open en vrij zijn.
- ◆ bij temperaturen boven de 35°, verwijder de rooster aan de buitenzijde voor meer koeling.
- ◆ bij temperaturen onder de 0°, plaats de beschermplaatjes over de roosters aan de buitenzijde.

**De kookplaat werkt niet :**

- ◆ open de gaskraan op de gasfles en eventuele tussenkraan.
- ◆ controleer of de gasfles nog voldoende is gevuld.
- ◆ open een gaskraan op de kookplaat.

**17.8 problemen met het basisvoertuig ( Fiat / Mercedes )**

**Moeilijk te besturen / moeilijkheden met het draaien :**

- ◆ controleer de bandendruk.
- ◆ controleer of de vooras niet te zwaar is belast.
- ◆ controleer op de inschrijvingsdocumenten naar de max. toegelaten last op de as.
- ◆ Controleer of de gasoliefilter niet vervuild is.

Voor meer informatie raadpleeg het instructieboekje van de constructeur of ga naar een erkende werkplaats van uw basisvoertuig .

In geval van defect is in bijlage een overzicht van onze EURA MOBIL vertegenwoordigers die U kan contacteren om uw voertuig in orde te laten brengen.

**18. verdelerslijst****België**

Lambrecht Motorhomes  
Krommewege 24G  
9990 Maldegem  
BELGIE  
Tel.: +32(0)50-71.91.84  
Fax : +32(0)50-71.20.71  
E-mail: [info@lambrechtmotorhomes.be](mailto:info@lambrechtmotorhomes.be)

CTM Motorhomes  
Aarschotsebaan 262  
2590 Berlaar  
BELGIE  
Tel.: +32(0)3-482.28.46  
Fax : +32(0)3-422.58.15  
E-mail: [ctm@proximedia.be](mailto:ctm@proximedia.be)

Lambrecht Motorhomes  
Antwerpsesteenweg 88 - 90  
2940 Hoevenen - Stabroek  
BELGIE  
Tel.: +32(0)3-315.41.00  
Fax : +32(0)3-313.70.15  
E-mail: [lambrecht-motorhomes@skynet.be](mailto:lambrecht-motorhomes@skynet.be)

**Duitsland**

Caramobil Müller - Caravans + Reisemobile  
Heinrich-Fahr-Str. 1  
78333 Stockach/Bodensee  
DUITSLAND  
Tel.: +49(0)7771-62.012  
Fax : +49(0)7771-14.12  
E-mail: [service\\_caramobilfreizeitpark@t-online.de](mailto:service_caramobilfreizeitpark@t-online.de)

Reisemobil- u. Caravan-Center Cziossek GmbH + Co. KG  
Zum Hochkamp 2  
27404 Zeven  
DUITSLAND  
Tel.: +49(0)4281-32.92  
Fax : +49(0)4281-85.66  
E-mail: [info@cziossek.de](mailto:info@cziossek.de)

Caravan Center Erding  
Gewerbestr. 3/Gewerbegebiet Mauggen Nord  
85461 Bockhorn  
DUITSLAND  
Tel.: +49(0)8122-943968  
Fax : +49(0)8122-944663  
E-mail: [info@caravar-ce.de](mailto:info@caravar-ce.de)

FFM-Freese-Freizeit-Mobile GmbH  
Keilstr.3  
26203 Wardenburg  
DUITSLAND  
Tel.: +49(0)4407-63.13  
Fax : +49(0)4407-17.40  
E-mail: [info@freese-freizeit-mobile.de](mailto:info@freese-freizeit-mobile.de)

Wohnmobile Gasch-Verkaufs- u. Vermietungs GmbH  
Rudolf-Diesel-Ring 11  
82054 Sauerlach  
DUITSLAND  
Tel.: +49(0)8104-648190  
Fax : +49(0)8104-648290  
E-mail: [info@wohnmobil-gasch.de](mailto:info@wohnmobil-gasch.de)

Caravan-Center Markt Indersdorf GmbH + Co. KG  
Lorenz-Braren Str. 12  
85229 Markt Indersdorf  
DUITSLAND  
Tel.: +49(0)8136-93.13.30  
Fax : +49(0)8136-439  
E-mail: [info@cemi.de](mailto:info@cemi.de)

Deckstein Caravaning GmbH  
Täleswiesenstr. 8/Industriegebiet West  
72770 Reutlingen  
DUITSLAND  
Tel.: +49(0)7121-57.75.51  
Fax : +49(0)7121-57.75.52  
E-mail: [service@deckstein.de](mailto:service@deckstein.de)

Flügel Reisemobile + Wohnwagen  
Heinrichstr. 7  
12207 Berlin  
DUITSLAND  
Tel.: +49(0)30-77.20.48-12  
Fax : +49(0)30-77.20.48-88  
E-mail: [fluegel.reisemobile@t-online.de](mailto:fluegel.reisemobile@t-online.de)

Reisemobile Freund  
Am Mühlengraben 3  
57299 Burbach 7  
DUITSLAND  
Tel.: +49(0)2736-29.56-0  
Fax : +49(0)2736-29.56.13  
E-mail: [ReisemobileFreund@t-online.de](mailto:ReisemobileFreund@t-online.de)

GAST - Caravaning GmbH  
Neureuterstr. 61  
76185 Karlsruhe  
DUITSLAND  
Tel.: +49(0)721-75.76.72  
Fax : +49(0)721-75.76.85  
E-mail: [armin.gantner@gast-caravaning.de](mailto:armin.gantner@gast-caravaning.de)

GAST - Caravaning GmbH  
Werkstr. 2  
76532 Baden - Baden Sandweier  
DUITSLAND  
Tel.: +49(0)7221-54.353  
Fax : +49(0)7221-54.355  
E-mail: [klaus.strickfaden@gast-caravaning.de](mailto:klaus.strickfaden@gast-caravaning.de)

HECK Caravan & Reisemobile  
Birkenweiherstr. 2a  
63505 Langenselbold  
DUITSLAND  
Tel.: +49(0)6184-44.10  
Fax : +49(0)6184-61.012  
E-mail: [HECK-RECA@t-online.de](mailto:HECK-RECA@t-online.de)

Jörg Reisemobile  
Wernher-von-Braun-Str. 10  
86368 Gersthofen  
DUITSLAND  
Tel.: +49(0)821-49.59.00  
Fax : +49(0)821-49.67.67  
E-mail: [mail@reisemobile-joerg.de](mailto:mail@reisemobile-joerg.de)

Gothaer Autohof GmbH /Freizeit-Service-Center  
Solztalstr. 10  
36251 Bad Hersfeld  
DUITSLAND  
Tel.: +49(0)6621-91.52.03  
Fax : +49(0)6621-91.52.07  
E-mail: [info@karlack.de](mailto:info@karlack.de)

Rosemarie Krug – Reisemobile GmbH  
Industriestr. 7  
91187 Röttenbach  
DUITSLAND  
Tel.: +49(0)9172-66.80.90  
Fax : +49(0)9172-66.80.87  
E-mail: [info@rosemariekrug.de](mailto:info@rosemariekrug.de)

Reisemobile Loffing  
Lippstädter Str. 97  
33449 Langenberg  
DUITSLAND  
Tel.: +49(0)5248-820777  
Fax : +49(0)5248-820755  
E-mail: [christophloffing@yahoo.de](mailto:christophloffing@yahoo.de)

Auto Knut  
Holsteinstr. 6  
23812 Wahlstedt  
DUITSLAND  
Tel.: +49(0)4554-33.22  
Fax : +49(0)4554-92.373  
E-mail: [auto-knut@t-online.de](mailto:auto-knut@t-online.de)

Niesmann Caravaning  
Gewerbepark Polch  
56751 Polch/Koblenz  
DUITSLAND  
Tel.: +49(0)2654-94.090  
Fax : +49(0)2654-94.09.40  
E-mail: [info@niesmann.de](mailto:info@niesmann.de)

Reisemobil- u. Caravan-Center Peters  
Industriegebiet Im Königscamp/Am Mühlenteich 10  
52428 Jülich  
DUITSLAND  
Tel.: +49(0)2461-93.86-0  
Fax : +49(0)2461-93.86-29  
E-mail: [info@peterss-reisemobile.de](mailto:info@peterss-reisemobile.de)

Radegundis Hass Reisemobile  
Hammer Landstr. 51  
41460 Neuss-Hafen  
DUITSLAND  
Tel.: +49(0)2131-27.70.77  
Fax : +49(0)2131-27.20.80  
E-mail: [euramobil@t-online.de](mailto:euramobil@t-online.de)

Reisemobile Hofgeismar GmbH + Co. KG  
Industriestr. 25  
34369 Hofgeismar  
DUITSLAND  
Tel.: +49(0)5671-99.220  
Fax : +49(0)5671-20.00  
E-mail: [info@reisemobile-hofgeismar.de](mailto:info@reisemobile-hofgeismar.de)

Reisemobil - Center Josuweck GmbH + Co. KG  
Pferdebachstr. 150  
58454 Witten  
DUITSLAND  
Tel.: +49(0)2302-18.083  
Fax : +49(0)2302-18.085  
E-mail: [josuweck@t-online.de](mailto:josuweck@t-online.de)

Kaiser Wohnwagen  
Gewerbegebiet Brammersoll 2  
24235 Stein  
DUITSLAND  
Tel.: +49(0)4343-9595  
Fax : +49(0)4343-9949  
E-mail: [info@wkwaiser.de](mailto:info@wkwaiser.de)

M. Lehmann Reisemobile + Wohnwagen  
Hüstener Str. 38  
59821 Arnsberg  
DUITSLAND  
Tel.: +49(0)2931-64.02  
Fax : +49(0)2931-77.551  
E-mail: [service@lehmann-aura.de](mailto:service@lehmann-aura.de)

Merk-Miet-Mobile  
Riedstr. 12  
88410 Unterschwarzach  
DUITSLAND  
Tel.: +49(0)7564-10.66  
Fax : +49(0)7564-10.77  
E-mail:

Freizeitwelt Nagel - Wohnmobil & Caravans  
Rothenburger Str. 10  
91522 Ansbach  
DUITSLAND  
Tel.: +49(0)981-84.440  
Fax : +49(0)981-84.438  
E-mail: [freizeitwelt.nagel@t-online.de](mailto:freizeitwelt.nagel@t-online.de)

Reisemobile Pauli GmbH  
Lenneper Str.152  
42855 Remscheid  
DUITSLAND  
Tel.: +49(0)2191-33.53.35  
Fax : +49(0)2191-32.41.14  
E-mail: [info@autohaus-pauli.de](mailto:info@autohaus-pauli.de)

Reisemobil Center B1  
Kölner Str. 159-161 (B1)  
45481 Mülheim a. d. Ruhr  
DUITSLAND  
Tel.: +49(0)208-46.68.668  
Fax : +49(0)208-46.69.579  
E-mail: [dettlev.klostermeyer@reisemobilcenterb1.de](mailto:dettlev.klostermeyer@reisemobilcenterb1.de)

Spratte Reisemobile Handels GmbH  
An der Riede 8  
28816 Stuhr-Seckenhausen  
DUITSLAND  
Tel.: +49(0)421-80.12.16  
Fax : +49(0)421-80.12.74  
E-mail: [reisemobile.spratte@gmx.de](mailto:reisemobile.spratte@gmx.de)

Reisemobile Volkmar Stotz  
Wasserwiesenstr. 13  
72336 Balingen  
DUITSLAND  
Tel.: +49(0)7433-38.34.64  
Fax : +49(0)7433-38.34.62  
E-mail: [info@stotz-caravaning.de](mailto:info@stotz-caravaning.de)

Reisemobilcenter Süderlügum Kurt Thrane GmbH i.G.  
Gewerbestr. 5  
25923 Süderlügum  
DUITSLAND  
Tel.: +49(0)4663-17.11  
Fax : +49(0)4663-879  
E-mail: [RMCSuederluegum@t-online.de](mailto:RMCSuederluegum@t-online.de)

Hannelore Weiß GmbH + Co KG Caravan- + Camping-Center  
Weberstr. 27-29  
51491 Overath  
DUITSLAND  
Tel.: +49(0)2206-40.87 / 3036  
Fax : +49(0)2206-83.159  
E-mail: [info@ccc-overath.de](mailto:info@ccc-overath.de)

Gelderland-Mobile Motor&Caravan GmbH  
Am Pannofen 23a  
47608 Geldern  
DUITSLAND  
Tel.: +49(0)2831-86574  
Fax : +49(0)98226  
E-mail: [info@gelderland-mobile.de](mailto:info@gelderland-mobile.de)

MI-MOBILE Reisemobil-Center GmbH & Co. KG  
Bahnhofstr. 50  
73630 Remshalden  
DUITSLAND  
Tel.: +49(0)7151-97.39-0  
Fax : +49(0)7151-97.39.39  
E-mail: [Mi-Mobile@t-online.de](mailto:Mi-Mobile@t-online.de)

Wohnwagen Stumpf GmbH + Co. KG  
Burger Landstr. 4a  
29227 Celle  
DUITSLAND  
Tel.: +49(0)5141-85.075  
Fax : +49(0)5141-98.84.84  
E-mail: [info@wohnwagen-stumpf.de](mailto:info@wohnwagen-stumpf.de)

TOGO Reisemobile GmbH & Co. KG  
Stover Straße 71  
21423 Stove  
DUITSLAND  
Tel.: +49(0)4176-91.49.30  
Fax : +49(0)4176-88.80  
E-mail: [togo@pus.de](mailto:togo@pus.de)

WVD - Südcaravan GmbH  
Hanferstr. 30  
79108 Freiburg  
DUITSLAND  
Tel.: +49(0)761-15.24.00  
Fax : +49(0)761-15.24.099  
E-mail: [stephan.wermter@suedcaravan.de](mailto:stephan.wermter@suedcaravan.de)

Ziesener GmbH  
Am Stadion 7  
31008 Elze/Leine  
DUITSLAND  
Tel.: +49(0)5068-92.196  
Fax : +49(0)5068-85.92  
E-mail: [info@ziesener.de](mailto:info@ziesener.de)

## Engeland

Westcroft American Motorhomes Ltd.  
Cannock Road  
WV10 8QU Wolverhampton  
ENGELAND  
Tel.: +44(0)19.12.73.13.24  
Fax : +44(0)19.02.72.44.94  
E-mail: [sales@westcroftmotorhomes.com](mailto:sales@westcroftmotorhomes.com)

Alan Kerr Ltd  
Brixham Road  
Paignton Devon  
ENGELAND  
Tel.: +44(0)1803-556234  
Fax : +44(0)1803554359  
E-mail: [alankerr@aol.com](mailto:alankerr@aol.com)

## Finland

Arctic Motor-Caravan Scandinavia Oy  
Kisällinkuja 6  
94450 Keminmaa  
FINLAND  
Tel.: +358(0)16.28.02.20  
Fax : +358(0)16.28.02.23  
E-mail: [info@arcticmotorcaravan.com](mailto:info@arcticmotorcaravan.com)

Caravana Mardicap Oy  
Kistolantie 3  
1750 Vantaa  
FINLAND  
Tel.: +35.98-789270  
Fax : +35.98-7892727  
E-mail: [risto.herranen@caravana.fi](mailto:risto.herranen@caravana.fi)

## Frankrijk

Opale Evasion 13  
1, route de Martigues  
13 170 Pennes Mirabeau  
FRANKRIJK  
Tel.: +33(0)442-466262  
Fax : +33(0)442-466564  
E-mail: [opale.evasion@wanadoo.fr](mailto:opale.evasion@wanadoo.fr)

Caravaning Loisirs  
324, avenue des Etats-Unis  
31 200 Toulouse  
FRANKRIJK  
Tel.: +33(0)561-478084  
Fax : +33(0)561-573391  
E-mail: [m.alibert@free.fr](mailto:m.alibert@free.fr)

Y Camp Jeanniot Loisirs SAS  
Espace de la Motte PB 23  
70001 Vesoul Cedex  
FRANKRIJK  
Tel.: +33-384.76.4205  
Fax : +33-384.767115  
E-mail: [christophe.janniot@wanadoo.fr](mailto:christophe.janniot@wanadoo.fr)

Mayer Loisirs  
15, rue des Frères Lumière  
45 430 Checy  
FRANKRIJK  
Tel.: +33(0)2-38.86.97.77  
Fax : +33(0)2-38.86.97.77  
E-mail:

Opale Evasion 59  
Centre Unexpo - Autoroute A1  
59 113 Seclin  
FRANKRIJK  
Tel.: +33(0)3-20.90.18.72  
Fax : +33(0)3-20.90.18.71  
E-mail: [opale.evasion@wanadoo.fr](mailto:opale.evasion@wanadoo.fr)

Camping-Cars de Gergovie  
Route Nationale 9  
63 970 La Roche Blanche  
FRANKRIJK  
Tel.: +33(0)473-790999  
Fax : +33(0)473-790911  
E-mail:

Laurent Camping-Cars  
ZI rue de l'Industrie  
67 640 Fegersheim  
FRANKRIJK  
Tel.: +33(0)388-685618  
Fax : +33(0)388-685639  
E-mail: [laurent-campingcars@wanadoo.fr](mailto:laurent-campingcars@wanadoo.fr)

Loisirs 2000  
251 à 255, route de Grenoble  
69 800 Saint-Priest  
FRANKRIJK  
Tel.: +33(0)4-78.90.62.27  
Fax : +33(0)4-78.90.63.10  
E-mail: [loisir-200@wanadoo.fr](mailto:loisir-200@wanadoo.fr)

Britways-car  
Z.A.de la Croix Rouge/Route de Morlaix  
22300 Ploumilliau  
FRANKRIJK  
Tel.: +33(0)296-354624  
Fax : +33296-354039  
E-mail: [jlharion@free.fr](mailto:jlharion@free.fr)

Carabita  
Route Nationale 10  
33560 Sainte-Eulalie  
FRANKRIJK  
Tel.: +33(0)556-065217  
Fax : +33(0)556380311  
E-mail: [commercial@carabita.fr](mailto:commercial@carabita.fr)

Sportloisir  
Z.A. Clair de Lune  
44 360 Saint Etienne de Montluc  
FRANKRIJK  
Tel.: +33(0)2-40.85.91.01  
Fax : +33(0)2-40.85.91.83  
E-mail: [sandra.sportloisir@ypo-ouest.fr](mailto:sandra.sportloisir@ypo-ouest.fr)

Expo Caravanes  
Zone Actisud St. Jean  
57 130 Jouy aux Arches  
FRANKRIJK  
Tel.: +33(0)3-87.38.33.98  
Fax : +33(0)3-87.38.34.17  
E-mail: [expocaravanes@wanadoo.fr](mailto:expocaravanes@wanadoo.fr)

Opale Evasion 62  
Aéroport du Touquet  
62 520 Le Touquet  
FRANKRIJK  
Tel.: +33(0)3-21.06.30.30  
Fax : +33(0)3-21.06.38.38  
E-mail: [opale.evasion@wanadoo.fr](mailto:opale.evasion@wanadoo.fr)

Béarn Loisirs  
89 Boulevard de l'Europe  
64 230 Lescar  
FRANKRIJK  
Tel.: +33(0)559-776600  
Fax : +33(0)559-776606  
E-mail: [commercial@loisir-evasion.com](mailto:commercial@loisir-evasion.com)

Centre Alsace Véhicules Loisirs  
31B, Rue de Mulhouse/BP 11  
68 171 Rixheim cedex  
FRANKRIJK  
Tel.: +33(0)3-89.44.07.57  
Fax : +33(0)3-89.44.09.43  
E-mail:

Camping-Car Pierre  
Z.A.C du Clos aux Antes  
76410 Tourville la Riviere  
FRANKRIJK  
Tel.: +33(0)232-963196  
Fax : +33(0)232-963197  
E-mail: [camping.car.pierre@wanadoo.fr](mailto:camping.car.pierre@wanadoo.fr)

Opale Evasion 78  
185, R.N. 10  
78 310 Coignères  
FRANKRIJK  
Tel.: +33(0)1-30.05.04.62  
Fax : +33(0)1-30.05.04.61  
E-mail: [opale.evasion@wanadoo.fr](mailto:opale.evasion@wanadoo.fr)

**Italie**

Giananti Caravan SNC  
Fraz. Tornello 113  
27040 Mezzanino  
ITALIE  
Tel.: +39(0)3-85.71.075  
Fax : +39 03.85.71.401  
E-mail:

**Nederland**

Tigchelaar Recreatie  
Minervum 7001C  
4817 ZL Breda  
NEDERLAND  
Tel.: +31-76.52.81.422  
Fax : +31-76.52.13.311  
E-mail: [info@tigchelaar.nl](mailto:info@tigchelaar.nl)

**Noorwegen**

Bobilnord AS  
Boks 385  
8201 Fauske  
NOORWEGEN  
Tel.: +47(0)75-647700  
Fax : +47(0)75-645510  
E-mail: [post@bobilnord.no](mailto:post@bobilnord.no)

Sorlandets Caravansenter AS  
Lillesandsv. 49  
4890 Grimstad  
NOORWEGEN  
Tel.: +47(0)37.25.66.66  
Fax : +47(0)37.25.66.67  
E-mail: [post@caravansenter.no](mailto:post@caravansenter.no)

**Oostenrijk**

Reisemobile Dorskoczil OEG  
Bahnhofplatz 16  
3420 Kritzendorf  
ÖSTERREICH  
Tel.: +43(0)22.43-33.948  
Fax : +43(0)22.43-33.94.88  
E-mail: [aura@aon.at](mailto:aura@aon.at)

**Portugal**

Camperent - Aluguer de Autocaravanes  
Av. Amadeu Duarte no. 235-2 A/Pateo  
2775 Parede  
PORTUGAL  
Tel.: +351(0)21-457.49.84  
Fax : +351(0)21-458.72.95  
E-mail: [camperent@teleweb.pt](mailto:camperent@teleweb.pt)

**Spanje**

Caravan-Center Sitges Caravan, S.A.  
Apt. Correos, 144  
08820 Prat de Llobregat  
SPANJE  
Tel.: +34(9)3-379.15.32  
Fax : +34(9)3-379.12.08  
E-mail: [campingcenter@campingcenter.com](mailto:campingcenter@campingcenter.com)

## Zweden

Caravan Center AB  
Formv 11  
90621 Umea  
ZWEDEN  
Tel.: +46(0)90.18.84.40  
Fax : +46(0)90.18.84.45  
E-mail: [info@caravancenterumea.se](mailto:info@caravancenterumea.se)

Kurts Husvagnar AB  
Snöav 20 B  
77142 Ludvika  
ZWEDEN  
Tel.: +46(0)24.08.08.00  
Fax : +46(0)24.08.16.80  
E-mail: [kurtshusvagnar@telia.com](mailto:kurtshusvagnar@telia.com)

Husvagns-Expo AB  
Industrig 17  
29539 Bromölla  
ZWEDEN  
Tel.: +46(0)45.62.25.50  
Fax : +46(0)45.62.78.25  
E-mail: [info@husvagnsexpo.se](mailto:info@husvagnsexpo.se)

## Zwitserland

Burri Motorcaravan  
Sihlbruggstr. 99  
6340 Sihlbrugg  
ZWITSERLAND  
Tel.: +41(0)41-76.17.353  
Fax : +41(0)41-76.03.356  
E-mail: [hpburri@euramobil.ch](mailto:hpburri@euramobil.ch)

Garage Carrosserie du Lion  
Chemin du Repos 2  
2710 Tavannes  
ZWITSERLAND  
Tel.: +41(0)32-48.12.872  
Fax : +41(0)32-48.14.346  
E-mail: [garagedulion@dplanet.ch](mailto:garagedulion@dplanet.ch)

Holliger Reisemobile  
Bildweiherstr. 5  
9015 St. Gallen-Winkeln  
ZWITSERLAND  
Tel.: +41(0)71-31.13.838  
Fax : +41(0)71-31.15.235  
E-mail: [info@mobilhome.ch](mailto:info@mobilhome.ch)

Autohaus Erich Steiner  
Bernstr. 22  
3510 Konolfingen  
ZWITSERLAND  
Tel.: +41(0)31-7912222  
Fax : +41(0)31-7912223  
E-mail: [autohaus.steiner@bluewin.ch](mailto:autohaus.steiner@bluewin.ch)

**19. inhoudsopgave**

<b>1. BOORDDOCUMENTEN .....</b>	<b>2</b>
1.1 EURA MOBIL BOORDDOCUMENTEN .....	2
1.2 DOCUMENTEN BEHUIZING EN STANDAARDUITRUSTING .....	2
1.3 GEBRUIKERSHANDLEIDING VOOR ANDERE OPTIES .....	2
<b>2. REGISTRATIE .....</b>	<b>3</b>
2.1. REGISTRATIE VAN HET VOERTUIG .....	3
2.2 VOERTUIGBELASTING ( IN SOMMIGE EUROPESE LANDEN ) .....	3
2.3 VERZEKERING .....	3
<b>3. REGISTRATIENUMMERS .....</b>	<b>3</b>
3.1 CHASSISNUMMER .....	3
3.2 EURA MOBIL CARROSSERIE / REGISTRATIEPLAATJE .....	4
3.3 BANDEN .....	4
<b>4. VEILIGHEIDSINSTRUCTIES .....</b>	<b>5</b>
4.1 VEILIG OP DE WEG .....	5
4.2 GEBRUIKERSVEILIGHEID .....	5
4.3 ISO AIR SYSTEEM .....	6
<b>5. VOOR HET VERTREK .....</b>	<b>6</b>
5.1. LAADVERMOGEN KAMPEERWAGEN .....	6
5.2 SLEUTELS .....	6
5.3 NIET TE VERGETEN VOOR VERTREK .....	7
5.5 CONTROLELIJST VOOR VERTREK .....	9
5.6 VERVANGEN VAN EEN BAND .....	9
<b>6. OP REIS .....</b>	<b>10</b>
6.1 NOG ENKELE AANWIJZINGEN .....	10
6.2 ZETELVERDELING KAMPEERWAGEN .....	11
<b>7. KAMPEREN MET DE KAMPEERWAGEN .....</b>	<b>11</b>
7.1 AANSLUITINGEN .....	11
7.2 ELEKTRISCH TRAPJE .....	11
<b>8. BEWONEN VAN DE KAMPEERAUTO .....</b>	<b>11</b>
8.1. DE KAMPEERWAGEN DEUR .....	12
8.2 RAMEN .....	12
8.3 DAKRAAM .....	13
8.4 EETTAFEL .....	13
8.5 HANGKAST .....	13
8.6 SLAPEN IN DE KAMPEERWAGEN .....	13
8.7. BERGRUIMTE .....	15
<b>9. ELEKTRISCHE SYSTEMEN .....</b>	<b>15</b>
9.1 230 VOLT KRINGLOOP IN DE KAMPEERWAGEN .....	15
9.2 AANSLUITEN OP HET 230 VOLT NET .....	16
9.3 BATTERIJEN .....	16
9.4 CONTROLEPANEEL SPORT .....	18
9.5 CONTROLEPANEEL ACTIVA, CONTURA, INTEGRA MODELLEN ( C 2015-EM) .....	18
9.6 EXTRA CONTROLEPANELEN INTEGRA MODELLEN .....	19
<b>10. WATERVOORZIENING KAMPEERWAGEN .....</b>	<b>19</b>



10.1.	BESCHRIJVING .....	19
10.2.	VULLEN VAN DE WATERTANK .....	20
10.3.	REINIGEN VAN DE ZUIVERWATERTANK .....	20
10.4.	WATERPOMP .....	20
10.5.	DE VUILWATERTANK .....	21
10.6.	TIPS VOOR LEDIGEN VAN DE VUILWATERTANK .....	21
<b>11.</b>	<b>WC .....</b>	<b>21</b>
11.0	CHEMISCH TOILET THETFORD .....	22
11.1	DE 1 <sup>E</sup> INGEBRIJKNAME VAN DE WC .....	22
11.2	GEBRUIK VAN HET CHEMISCH TOILET .....	22
11.3	LEDIGEN CHEMISCH TOILET .....	22
11.4	SCHOONMAKEN EN ONDERHOUD .....	23
11.5	WINTERKLAAR MAKEN .....	23
11.6	GEBRUIK VAN TOILET IN DE WINTER .....	23
11.7	GEBRUIK VAN TOILET MET HOGE BUITENTEMPERATUREN EN HOOGTEVERSCHILLEN .....	23
<b>12.</b>	<b>GASUITRUSTING .....</b>	<b>24</b>
12.1	BERGRUIMTE GASFLESSEN .....	25
12.2	DUOMATIC L PLUS .....	25
12.3	CENTRALE GASVENTIELEN .....	25
12.4	INDIVIDUEEL GASVERBRUIK .....	25
<b>13.</b>	<b>KOOKVUUR .....</b>	<b>26</b>
13.1	MANUELE BEDIENING : .....	26
13.2	ELEKTRISCHE ONTSTEKING : .....	26
13.3	DAMPKAP VOOR ACTIVA, CONTURA EN INTEGRA MODELLEN .....	26
<b>14.</b>	<b>VERWARMING EN WARMWATERBOILER .....</b>	<b>27</b>
14.1	WERKING VAN DE " C " VERWARMING .....	27
14.2	SPECIFICATIES VAN HET TRUMA E 2400 SYSTEEM ( INTEGRA MODELLEN NA 2001) .....	29
14.3	WARMTEWISSELAAR OP DE MOTOR (OPTIE EN NIET IN DE STANDAARD UITRUSTING VOORZIEN) .....	31
<b>15.</b>	<b>DE KOELKAST .....</b>	<b>31</b>
15.1	DE KOELKAST .....	31
15.2	RM 7401 ( MANUELE KOELKAST SPORT MODELLEN ) .....	33
15.3	RM 7405 ( AES ) AUTOMATISCHE KOELKAST ACTIVA - CONTURA – INTEGRA .....	34
15.4	KOELKAST DM 7505 ( AES ) MET DIEPVRIES COMPARTIMENT .....	35
<b>16.</b>	<b>NA DE VAKANTIE .....</b>	<b>36</b>
16.1	BINNEN- EN BUITENONDERHOUD NA DE REIS : .....	36
16.2	ONDERHOUD .....	36
<b>17.</b>	<b>FOUTMELDINGEN .....</b>	<b>38</b>
17.1	ELEKTRISCH SYSTEEM : .....	38
17.2	GAS SYSTEEM : .....	39
17.3	ZUIVERWATERLEIDING : .....	39
17.4	VUILWATERTANK .....	39
17.5	TOILET AFVALTANK .....	40
17.6	VERWARMING .....	40
17.7	KEUKEN .....	41
17.8	PROBLEMEN MET HET BASISVOERTUIG ( FIAT / MERCEDES ) .....	41
<b>18.</b>	<b>VERDELERSLIJST .....</b>	<b>42</b>
<b>19.</b>	<b>INHOUDSOPGAVE .....</b>	<b>48</b>