

NOTICE D'INSTALLATION ET D'UTILISATION

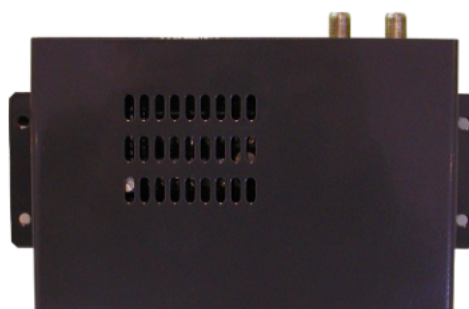

ANTENNE AUTOMATIQUE
Version offset 65 / 85
Version plane "Compact Line"
avec positionneur indépendant
Automatic Digital Search Box



Le produit que vous venez d'acquérir a été conçu pour vous donner entière satisfaction. Afin de pouvoir l'utiliser au mieux de ces performances nous vous conseillons de lire attentivement la présente notice.

Raccordement électrique :

Raccorder le positionneur à un câble d'alimentation d'une section d'au moins 2,5 mm² jusqu'à une longueur inférieure à 3 mètres. Pour des longueurs supérieures nous conseillons l'emploi d'une section de 4 mm².

Note importante :

- * Éviter si possible de raccorder le positionneur sur le même câble d'alimentation que le téléviseur.
- * Ne surtout jamais couper l'alimentation du positionneur tant que l'antenne est déployée. La sécurité de repli automatique en cas de démarrage ne pourra fonctionner.
- * Le positionneur ne doit pas être alimenté par une tension inférieure à 10,5 V sous peine de dysfonctionnement.

Montage à éviter

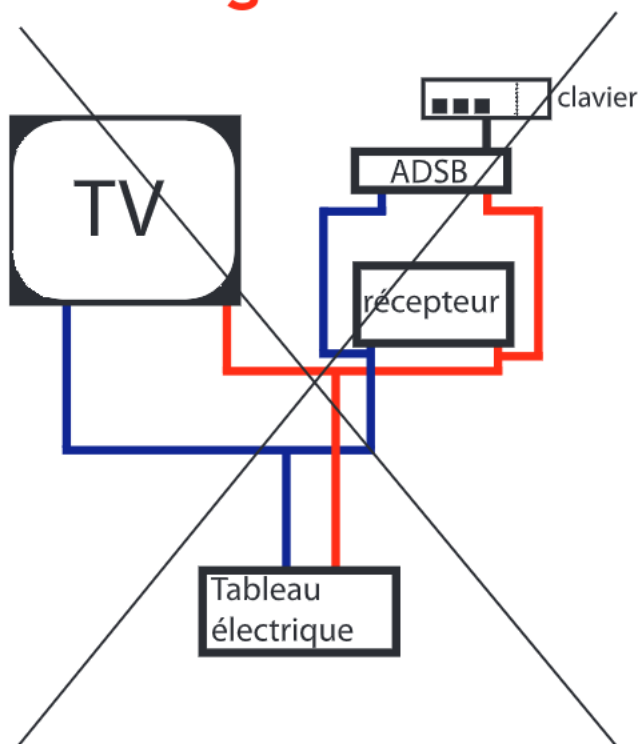

Montage conseillé

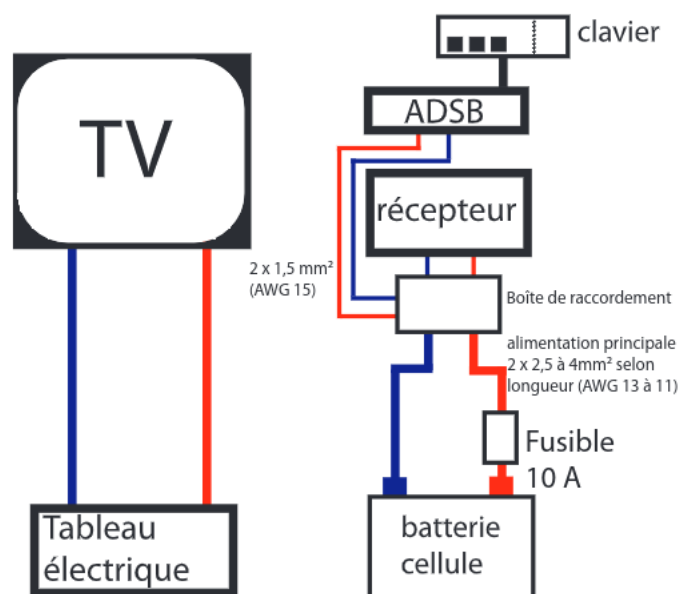

IMPORTANT: La cosse «contact» située sur le connecteur moteur du positionneur doit obligatoirement être reliée au + après contact directement au niveau de la clé de contact du véhicule ou au niveau du boîtier électrique du véhicule porteur.

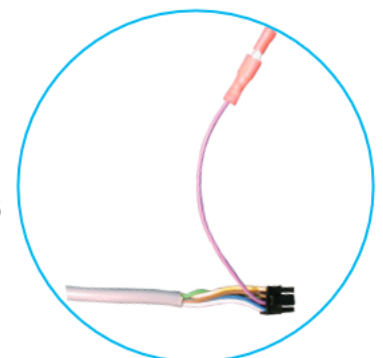

Caractéristiques Techniques :

Nombre de satellites mémorisés : 8

Fréquence : 950 à 2150 Mhz

Tension de sortie : 13/18 V 0/22 Khz 300mA

Entrée RF: 1 x F avec alimentation interne du lnb

Sortie RF : 1 x F avec gestion automatique du passage de courant lnb pendant la phase de recherche

Symbol Rate : 2 à 45 Mb/s

Niveau du signal : -65...-25 dBm

Impédance d'entrée du tuner 75 Ohm

Tension d'alimentation : 11 à 14 V dc

Consommation : 0,045 A en mode veille 3 à 4 A pendant la recherche (suivant le modèle d'antenne).

Avertissements

Nous déclinons toute responsabilité pour tout accident ou incident lié à la non observation des instructions de montage et d'utilisation.

L'ouverture des différents éléments sans notre accord préalable annule tout recours en garantie.

La sécurité de repli automatique en cas de démarrage ne doit pas être utilisée pour replier couramment l'antenne.

IL est obligatoire d'utiliser les câbles fournis, sans les couper ni les rallonger sous peine de dysfonctionnements non pris en compte dans le cadre de la garantie.

Il est fortement conseillé d'alimenter le positionneur avec une alimentation séparée de celle du téléviseur, de préférence directement prélevée sur la batterie cellule via un fusible de 10 A. La section du câble d'alimentation devra être d'au moins 2,5 mm². En cas de longueur du fil d'alimentation de plus de 3 mètres utiliser une section supérieure à 4 mm².

Consignes de sécurité

Ne pas utiliser l'antenne par des vents de plus de 50 Km/h.

Ne pas déplier l'antenne si celle-ci est recouverte de neige ou de pluie verglaçante.

En cas de stationnement prolongé ou de remisage, il convient de couper l'alimentation du positionneur en retirant le fusible situé sur la ligne d'alimentation.

Note

* Ni le vendeur, ni le constructeur ne pourront être tenus responsables en cas de modification des modes d'émission, des puissances de diffusion, d'éventuelles disparitions de chaînes de cryptage ainsi que toute autre modification des modes de diffusion.

* Les zones de réception des satellites sont données à titre indicatif et sont susceptibles d'être modifiées par les opérateurs.

RODAGE

Toutes les antennes automatiques sont équipées d'engrenages de haute précision à jeu réduit avec pignons en bronze et bain d'huile. Ces engrenages peuvent pendant leur période de rodage et du fait de leur jeu réduit laisser entendre un léger bruit d'engrènement. Ceci est normal et disparaîtra progressivement après quelques temps d'utilisation.

RECYCLAGE :



Dans le but de réduire le plus possible l'élimination des déchets électriques et électroniques, ne pas jeter cet appareil en fin de vie avec les autres déchets municipaux non triés, mais dans un centre de recyclage.

Composition de l'ensemble

- 1 Unité extérieure composée de la base avec son antenne montée complète, câbles et passage de toit
- 1 Unité principale de commande moteur (boîtier métallique)
- 1 clavier pour fixation murale
- 1 câble de liaison unité principale/clavier avec connecteurs prémontés
- 1 Bande de mousse EPDM auto-adhésive à coller sur le toit sous le lnb (voir schéma de pose en dernière page)

Conseils de montage

Installez l'unité extérieure de préférence à proximité de l'endroit où se trouvera le positionneur.
Sur le toit du véhicule, choisissez un emplacement dégagé suffisamment ample pour que lors de la rotation l'antenne ne rencontre pas d'obstacles.

Attention:

Ne pas installer le positionneur dans des endroits où il serait exposé à des liquides, à l'humidité, à une chaleur excessive due à un manque d'aération.

MONTAGE DE L'UNITÉ EXTERIEURE

Après avoir repéré l'endroit adéquat pour l'unité extérieure ainsi que pour le positionneur et s'être assuré de la longueur suffisante des câbles de liaison procéder comme suit:

Nettoyez proprement le toit du véhicule à l'endroit choisi pour le montage de l'unité extérieure.

L'antenne doit être repliée vers l'arrière du véhicule (voir croquis suivante).

Étalez une couche de mastic colle polyuréthane type SIKAFLEX 252 ou équivalent sur les deux plaques de l'embase et placez l'unité extérieure.

SENS DE FERMETURE

L'antenne doit être positionnée sur le toit, sens de fermeture vers l'arrière du véhicule.

Sens de marche du véhicule

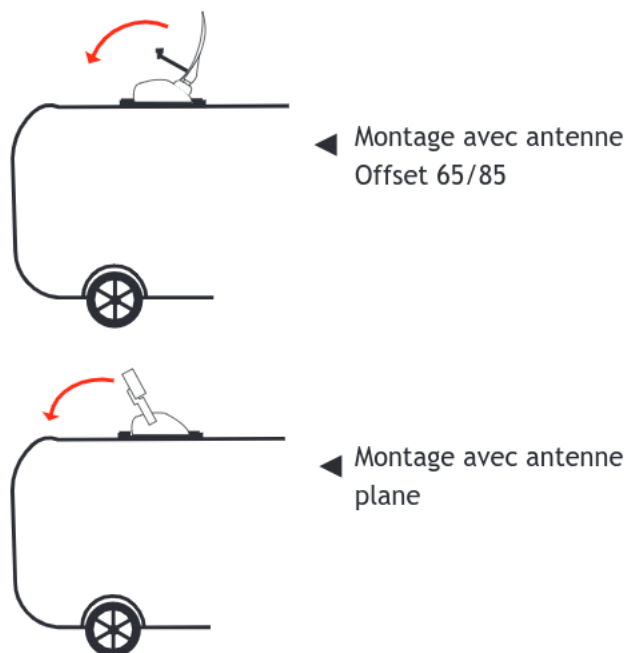
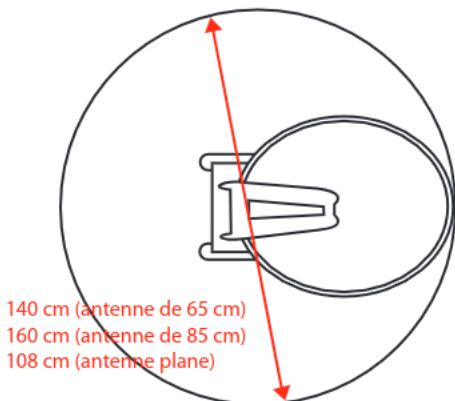

MONTAGE DU PASSAGE DE CÂBLES

Percez le toit (diam. 15 mm) de sorte à faire arriver les câbles dans une zone cachée à l'intérieur du véhicule.

Nettoyez proprement la zone de collage du passage de toit

Passez les câbles de l'extérieur vers l'intérieur.

Étalez un large cordon de mastic colle sur le pourtour du passage de toit et le mettre en place.

BRANCHEMENT ET MISE EN ROUTE :

L'unité principale peut être montée dans un compartiment qui doit cependant disposer d'une aération convenable. C'est sur cette partie que viendront se raccorder les éléments suivants :

- Alimentation +/- 12 V 4 A sur les bornes à pousser. (Utiliser un tournevis adéquat pour pousser les clips et prendre garde à ne pas faire d'inversion de polarité) La masse (-) se trouve sur le côté du boîtier.
- Antenne extérieure reliée par le connecteur «motor» (câble gris) et coaxial pour l'entrée antenne «ant. In» (câble noir)
- Le récepteur satellite (optionnel) doit être relié à la sortie «receiver»
- Le "+ après contact" du véhicule doit être relié sur la cosse du connecteur «motor» (Fig. 1)
- clavier relié au connecteur «clavier»

Le clavier peut être positionné dans une partie accessible et visible du véhicule. Il doit être fixé à l'aide de deux vis de fixation ou peut être collé à l'aide d'un adhésif de type double face. Le boîtier clavier comporte 2 rainures qui permettent de sortir le câble de raccordement vers le bas ou vers le haut dans le cas d'un montage en saillie.

Attention:

Lors du raccordement au +/- 12V, bien respecter le sens de polarité et respecter la longueur de dénudage des fils d'alimentation. (Fig. 2)

Toute inversion de polarité peut endommager l'appareil de façon irréversible. La garantie ne pouvant s'appliquer dans ce cas.

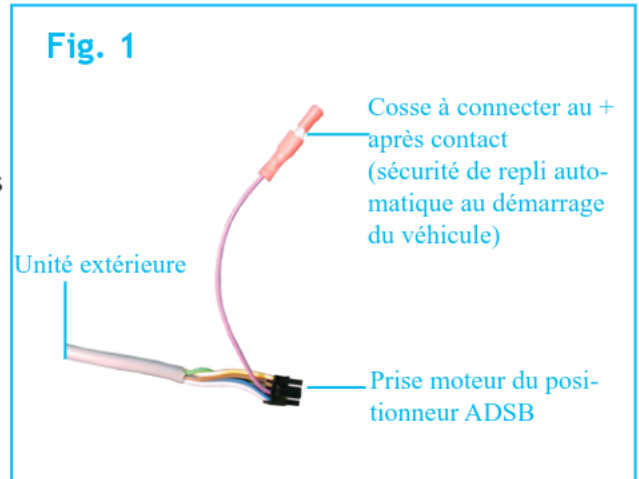

Face avant ADSB

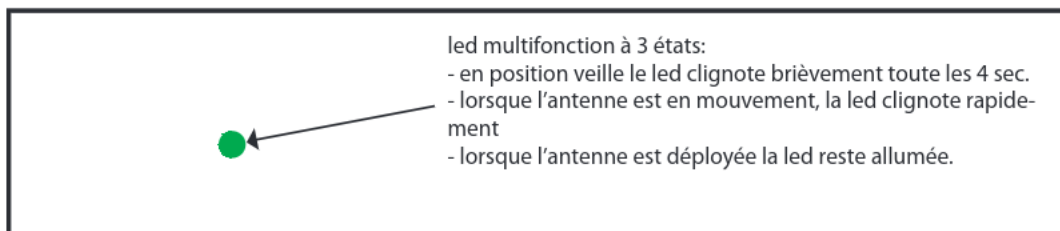

Face arrière ADSB

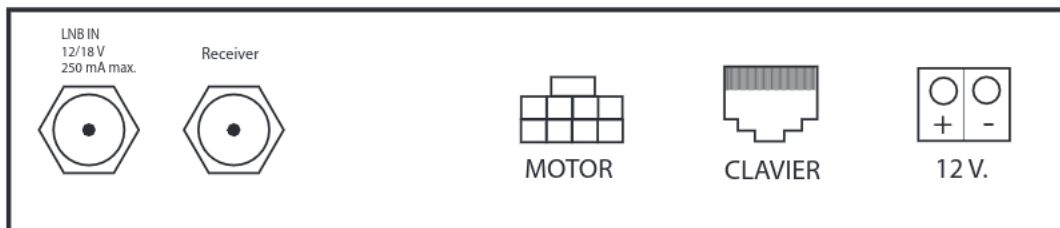

- LNB in : Relié au câble coaxial provenant de l'unité extérieure
- Receiver : Relié au récepteur satellite
- MOTOR : Prise pour raccordement de l'unité extérieure (câble gris)
- Clavier : Relié au clavier de commande
- 12 V : Relié à l'alimentation 12 V (à protéger par un fusible 10A)

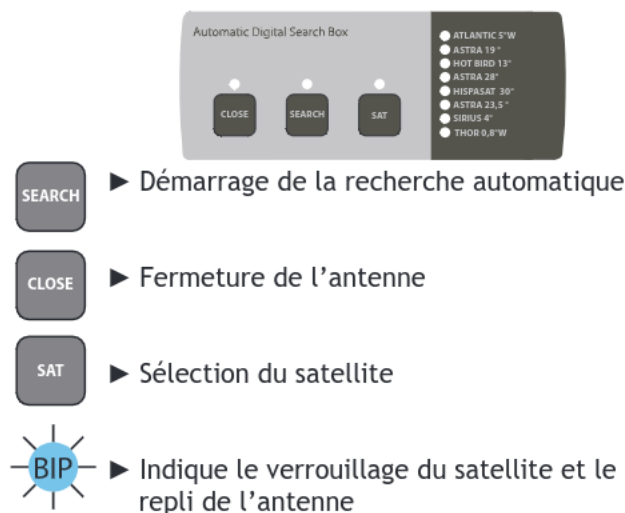

Raccordement des fils d'alimentation sur la borne +/- 12 V (utiliser du câble 2x1,5mm² maxi)
Attention : Respectez les distances de dénudage comme suit !

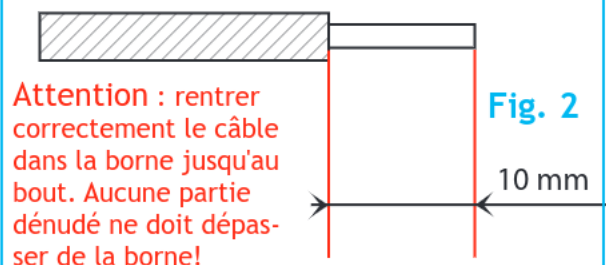

SCHEMA DE BRANCHEMENT AVEC UN RECEPTEUR SATELLITE (OPTION)

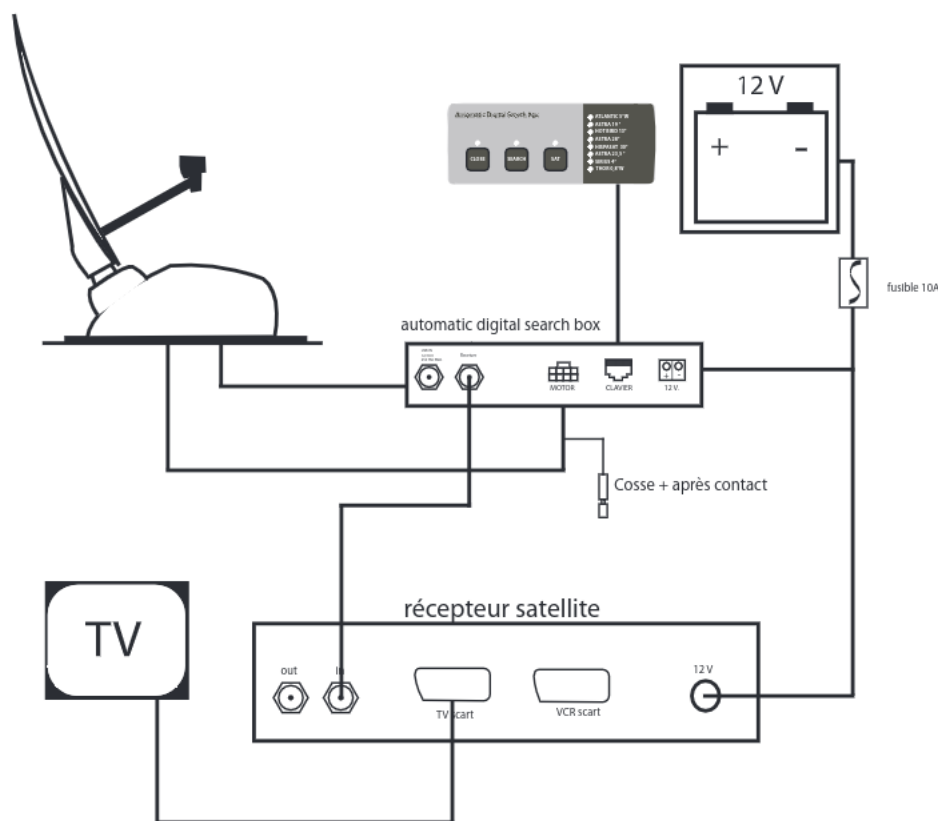

FONCTIONNEMENT

Le positionneur automatique ADSB (Automatic Digital Search Box) permet l'automatisation complète de la recherche des satellites. L'automatisme de l'antenne gère l'élévation, le repli et permet la recherche automatique du satellite présélectionné.

Attention à la version du positionneur (figure au dos de l'appareil) :

Version Compact Line pour les antennes de type plane

Version Offset pour les antennes de type parabolique

UTILISATION :

Après avoir raccordé les différents éléments, mettre sous tension.

L'ensemble des voyants du clavier se mettent à clignoter brièvement quelques secondes. Cela indique le bon raccordement de la partie clavier à la partie commande et réception.

Pour effectuer la première recherche procéder comme suit :

Pressez la touche SAT pour faire défiler le voyant situé devant les satellites et le placer en face du satellite souhaité.

Pressez ensuite la touche SEARCH pour lancer la recherche. L'antenne va se déployer et commencer sa recherche. Le voyant SEARCH clignote pendant le temps de la recherche.

Lorsque le satellite est trouvé le voyant SEARCH s'éteint et le voyant SAT s'allume. Un signal sonore indique que l'antenne est bien positionnée sur le bon satellite.

Ces deux voyants restent allumés tant que l'antenne n'est pas repliée.

Vous pouvez à présent allumer votre récepteur satellite et regarder votre programme.

Note : La gestion automatique du passage d'alimentation n'oblige pas d'éteindre le récepteur systématiquement pendant la phase de recherche. On peut donc naviguer d'un satellite à l'autre en laissant le récepteur allumé.

Pour replier l'antenne il suffit de presser la touche «CLOSE». Le voyant fermeture clignote pendant la phase de repli. Quand celui-ci est achevé, un signal sonore indique le repli de l'antenne. Les voyants s'éteignent. Un deuxième signal sonore au bout d'environ 1 minute indique la mise en veille du positionneur.

Remarques :

Le positionneur peut être mis en marche en appuyant sur n'importe quelle touche. En pressant par exemple la touche SEARCH, il indique le dernier satellite utilisé. Une deuxième pression sur SEARCH démarre la recherche.

AUTRES FONCTIONS

Les autres fonctions spécifiques au récepteurs sont décrites dans le manuel d'utilisation figurant avec celui-ci.

INUTILISATION PROLONGÉE ET REMISAGE

En cas d'inutilisation prolongée du véhicule, il est conseillé de couper l'alimentation principale du positionneur, en retirant le fusible située sur la ligne d'alimentation.

PROBLÈMES ET SOLUTIONS

Mauvaise image :

Relancez la recherche en appuyant sur SEARCH

Vérifiez qu'il n'y a pas d'obstacle face à l'antenne (arbre, ligne électrique, immeuble...)

L'antenne s'immobilise pendant le cycle de recherche en émettant un bip long.

Cela peut se produire lorsque le signal reçu par l'antenne est trop faible pour effectuer correctement le cycle d'affinage. Un signal trop faible peut résulter d'un obstacle dans la direction du satellite (arbre, ligne électrique, immeuble). Il est également possible que vous vous trouviez à la limite de la zone de réception du satellite.

Dans cette situation il est possible de changer de satellite et de relancer la recherche.

L'antenne ne trouve pas le satellite :

Vérifiez qu'il n'y a pas d'obstacle face à l'antenne (arbre, ligne électrique, immeuble...)

L'émetteur à changé de valeur la fréquence utilisée pour la recherche. Contactez notre service client pour une mise à jour.

Le câble coaxial reliant la tête au récepteur est peut-être débranché. Vérifiez les connexions

Le clavier ne réagit plus

Vérifiez le connecteur coté positionneur.

Débranchez l'alimentation 12 V de l'ensemble, attendre quelques secondes et rebrancher.

L'antenne ne se replie pas :

Vérifiez la bonne connexion du câble gris relié à la prise moteur.

Vérifiez si la led en face avant du positionneur clignote.

Débranchez l'alimentation 12 V à l'arrière du positionneur et la rebrancher.

Rallumez le positionneur et procéder à une fermeture

comme décrit au paragraphe «REPLI DE L'ANTENNE»

Si l'antenne ne se replie toujours pas:

Démarrez le véhicule et vérifiez si l'antenne se replie.

Si l'antenne ne se replie toujours pas, arrêtez le véhicule et démontez la parabole avec son bras. Pour ce faire opérez comme suit:

Dévissez la fiche coaxiale «F» du lnb et retirer cette fiche en la dévissant

Libérez le câble de ses attaches et le défaire du bras support de tête.

Retirez les 2 vis reliant l'ensemble parabole à l'embase moteur

Déposez l'ensemble bras + parabole.

Contactez votre revendeur.

MONTAGE SUR TOIT

L'antenne est livrée avec une bande de mousse epdm autocollante à placer sous le lnb. Cette mousse à pour fonction de protéger le toit lorsque l'antenne est repliée et d'éviter les frottements du lnb sur le toit lors de la levée de l'antenne. Pour le placement correct de cette mousse respecter les cotes suivantes :

ATTENTION AU BON RESPECT DES COTES SELON LE MODELE D'ANTENNE
65 ou 85 cm

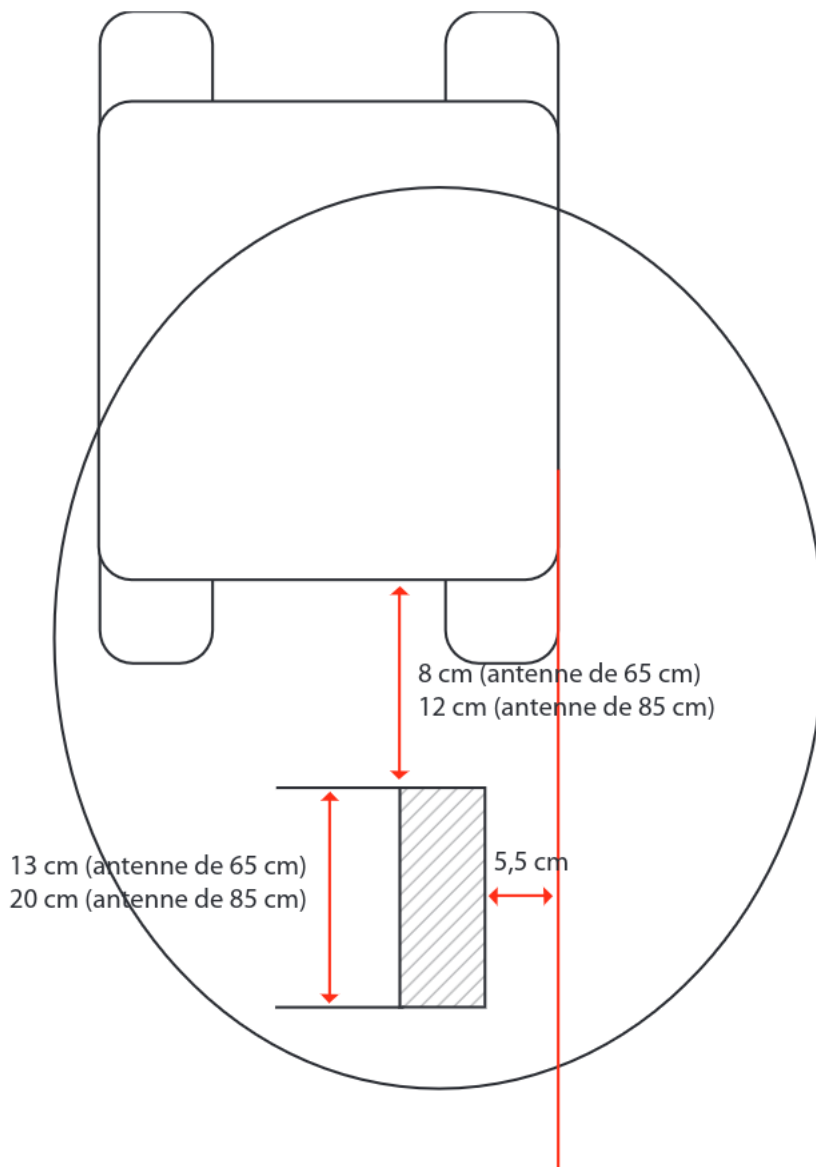

GABARIT POUR FIXATION DU CLAVIER

